

PREFEITURA MUNICIPAL DE BACABAL-MA

Fls. n.º _____

Proc. n.º 100202/2022

Rubrica: CH

EDITAL DE LICITAÇÃO
PREGÃO ELETRÔNICO n.º 020/2022
PROCESSO ADMINISTRATIVO n.º 100202/2022

OBJETO: Contratação de pessoa(s) jurídica(s) para prestação de serviços de confecção, montagem e instalação de moveis planejados a serem instalados no Mercado Municipal, de interesse do Município de Bacabal/MA.

DATA DA REALIZAÇÃO: 29 de março de 2022

HORAS: 09h:00min (nove horas)

SÍTIOS: www.e-bacabal.com.br

CRITÉRIO DE JULGAMENTO: MENOR PREÇO POR LOTE

CRITÉRIO DE EXCLUSIVIDADE: Licitação de Ampla Concorrência

LEGISLAÇÃO: Lei Federal n.º 10.520/2002, Lei Complementar n.º 123/2006, Lei Municipal n.º 1.384/2019 e Decreto Municipal n.º 683, que regulamenta a modalidade Pregão em sua forma Eletrônica, subsidiariamente as disposições da Lei Federal n.º 8.666/1993

INFORMAÇÕES: Comissão Permanente de Licitação da Prefeitura Municipal de Bacabal, no horário das 08 (oito) às 12 (doze) horas na sede da Prefeitura Municipal de Bacabal, localizada na Travessa 15 de Novembro, n.º 229, CEP 65.700-000, Centro, Bacabal/MA

TERMO DE ABERTURA

Este volume do edital de licitação na modalidade **PREGÃO ELETRÔNICO n.º 020/2022**, possui **95 (noventa e cinco) páginas**, incluindo esta, numericamente ordenadas e assinadas por minha pessoa.

Bacabal, Estado do Maranhão, em 15 de março de 2022.

CARLOS HENRIQUE FERRO SOUSA
Pregoeiro da CPL/PMB



**EDITAL DE LICITAÇÃO
PREGÃO ELETRÔNICO n.º 020/2022
PROCESSO ADMINISTRATIVO n.º 100202/2022**

SUMÁRIO

PREÂMBULO..... 4

1. DO OBJETO..... 5

2. DO CRONOGRAMA DE REALIZAÇÃO DA LICITAÇÃO..... 6

3. REFERÊNCIA DE TEMPO 7

4. FORMALIZAÇÃO DE CONSULTAS..... 7

5. DAS CONDIÇÕES GERAIS DE PARTICIPAÇÃO..... 7

6. DO REGULAMENTO OPERACIONAL DO CERTAME..... 10

7. DA REPRESENTAÇÃO E CREDENCIAMENTO..... 11

8. DA PARTICIPAÇÃO DO PREGÃO ELETRÔNICO 13

9. DAS CONDIÇÕES DE APRESENTAÇÃO DA PROPOSTA E DOCUMENTOS DE HABILITAÇÃO..... 13

10. DA ABERTURA DA SESSÃO PÚBLICA 14

11. DA PROPOSTA DE PREÇOS..... 15

12. DA FORMULAÇÃO DE LANCES..... 18

13. DA ACEITABILIDADE DA PROPOSTA VENCEDORA..... 22

14. DO BENEFÍCIO ÀS MICROEMPRESAS E EMPRESAS DE PEQUENO PORTE..... 24

15. DA NEGOCIAÇÃO 25

16. DA HABILITAÇÃO..... 25

17. DO ENCAMINHAMENTO DA PROPOSTA VENCEDORA 33

18. DO CATÁLOGO E/OU DOCUMENTAÇÃO TÉCNICA PERTINENTE..... 34

19. DA VISITA TÉCNICA 34

20. DO RECURSO 34

21. DA REABERTURA DA SESSÃO PÚBLICA..... 35

22. DA ADJUDICAÇÃO E HOMOLOGAÇÃO..... 36

23. DA FISCALIZAÇÃO DO OBJETO LICITADO 36

24. DA DOTAÇÃO ORÇAMENTÁRIA..... 36

25. DA IMPUGNAÇÃO AO EDITAL E DOS ESCLARECIMENTOS..... 36

26. DA ENTREGA E DO RECEBIMENTO DOS OBJETOS..... 37

27. DAS OBRIGAÇÕES..... 37

28. DO PAGAMENTO..... 38

29. DISPOSIÇÕES FINAIS..... 38

30. DO FORO..... 40

TERMO DE REFERÊNCIA..... 41

MINUTA DO CONTRATO ADMINISTRATIVO 71

MINUTA DE DECLARAÇÃO CONSOLIDADA..... 80

TERMO DE ENCERRAMENTO..... 82

**TERMO DE RECEBIMENTO DA CÓPIA INTEGRAL DO EDITAL DE LICITAÇÃO**

LICITAÇÃO: PREGÃO ELETRÔNICO n.º 020/2022.

DATA DO CERTAME: 29 de março de 2022 às 09h:00min (nove horas)

IDENTIFICAÇÃO DA EMPRESA (Preencher preferencialmente com letra de forma).

Razão Social: _____

CNPJ n.º: _____ Insc. Estadual n.º: _____

Endereço: _____

Cidade: _____ Estado: _____

E-mail: _____

(DDD) Telefone: (____) _____ (DDD) Fax: (____) _____

IDENTIFICAÇÃO DO RESPONSÁVEL PELO RECEBIMENTO

Nome Completo: _____

Cédula de Identidade n.º: _____ Órgão Emissor: _____

CPF n.º _____ (DDD) Telefone: (____) _____

E-mail: _____

Cargo/função que exerce na empresa: () Sócio/Empresário; () Outros: _____

Data do Recebimento do Edital: ____ / ____ / ____.

Assinatura/Rubrica do Responsável: _____

COMO SUA EMPRESA OBTEVE CONHECIMENTO DA LICITAÇÃO? (Marcar X)

- () Fui convidado;
() Publicação no Quadro de Avisos da Prefeitura Municipal;
() Publicação na Imprensa Oficial (Diário Oficial do Município de Bacabal-DOM);
() Publicação na Imprensa Oficial (Diário Oficial do Estado do Maranhão-DOE);
() Publicação na Imprensa Oficial (Diário Oficial da União-DOU);
() Publicação em Jornal de Grande Circulação;
() Publicação no site oficial desta Prefeitura Municipal ou Plataforma;
() Publicação no site oficial do Tribunal de Contas/MA (www.tce.ma.gov.br);
() Outros meios: _____

OBS.: A empresa licitante interessada que retirar o edital desta licitação pela internet, deverá enviar este formulário devidamente preenchido e assinado para o e-mail licitacao@bacabal.ma.gov.br ou encaminhar/entregar na Prefeitura Municipal de Bacabal/CPL no endereço abaixo. Tal medida far-se-á necessária para o pregoeiro informar à empresa licitante interessada quaisquer assuntos pertinentes à referida licitação.



EDITAL DE LICITAÇÃO
PREGÃO ELETRÔNICO n.º 020/2022
PROCESSO ADMINISTRATIVO n.º 100202/2022

PREÂMBULO

O **MUNICÍPIO DE BACABAL**, através da Prefeitura Municipal de Bacabal/MA, por meio do Pregoeiro Municipal e sua Equipe de Apoio, instituídos pela **Portaria n.º 015/2022**, torna público para conhecimento dos interessados que fará realizar o processo licitatório na modalidade **PREGÃO**, em sua forma **ELETRÔNICA** sob o n.º **020/2022**, do tipo **MENOR PREÇO POR LOTE** para **Contratação de pessoa(s) jurídica(s) para prestação de serviços de confecção, montagem e instalação de moveis planejados a serem instalados no Mercado Municipal, de interesse do Município de Bacabal/MA**, conforme especificações e quantitativos deste edital e seus anexos.

O procedimento licitatório obedecerá integralmente à legislação que se aplica a modalidade **PREGÃO ELETRÔNICO**, sob a égide da Lei Federal n.º 10.520/2002, Lei Complementar n.º 123/2006, Lei Municipal n.º 1.384/2019 e Decreto Municipal n.º 683, que regulamenta a modalidade Pregão em sua forma Eletrônica, aplicando-se, subsidiariamente, a Lei Federal n.º 8.666, de 21 de junho de 1993, bem como as condições estabelecidas neste Edital e seus Anexos.

O Pregão Eletrônico será realizado em sessão pública, por meio da **INTERNET**, mediante condições de segurança (criptografia e autenticação) em todas as suas fases. Os trabalhos serão conduzidos pelo Sr. **CARLOS HENRIQUE FERRO SOUSA**, denominado Pregoeiro, mediante a inserção e monitoramento de dados gerados ou transferidos para o aplicativo "**E-BACABAL**", constante da página eletrônica do **E-BACABAL**, no endereço **www.e-bacabal.com.br**.

A sessão pública de realização do Pregão terá início dia **29 de março de 2022 às 09h:00min (nove horas)**, no sítio **www.e-bacabal.com.br**. Outras informações:

Registro de Preços	Forma de Adjudicação	Vistoria	Instrumento Contratual
NÃO	POR LOTE	NÃO	TERMO DE CONTRATO
PRAZO PARA INÍCIO DE RECEBIMENTO DA PROPOSTA		Dia 15 de março de 2022	
PRAZO PARA ENVIO DA PROPOSTA		Dia 29 de março de 2022 às 08h:59min	
ABERTURA/ANÁLISE DAS PROPOSTAS OBS. Nesta fase será informado via chat o horário do início da fase de lances		Dia 29 de março de 2022 às 09h:00min (nove horas)	
PEDIDOS DE ESCLARECIMENTOS		De 03 (três) dias úteis antes da data fixada para	



	recebimento das propostas no endereço licitacao@bacabal.ma.gov.br com cópia para cpl.bacabal@hotmail.com
IMPUGNAÇÕES	Qualquer pessoa poderá impugnar os termos do edital do pregão, por meio eletrônico, na forma prevista no edital, até 03 (três) dias úteis anteriores à data fixada para abertura da sessão pública, no endereço licitacao@bacabal.ma.gov.br com cópia para cpl.bacabal@hotmail.com
REFERÊNCIA DE TEMPO	Para todas as referências de tempo será observado o horário de Brasília/DF e, dessa forma, serão registradas no sistema eletrônico e na documentação relativa ao certame
CONSULTAS E EDITAL	www.e-bacabal.com.br
SECRETARIAS PARTICIPANTES	Secretaria Municipal de Administração
OBSERVAÇÕES GERAIS	A disputa dar-se-á pelo MODO ABERTO e os lances deverão respeitar o INTERVALO MÍNIMO de R\$ 0,01 (um centavo) .

O cadastro da proposta leva o participante a aceitar e acatar as normas contidas no presente Edital e Anexos.

Integram este Edital, para todos os fins e efeitos, os seguintes anexos:

ANEXO I – TERMO DE REFERÊNCIA;

ANEXO II – MINUTA DO CONTRATO;

ANEXO III – DECLARAÇÃO CONSOLIDADA;

1. DO OBJETO

1.1. O objeto da presente licitação é a **Contratação de pessoa(s) jurídica(s) para prestação de serviços de confecção, montagem e instalação de moveis planejados a serem instalados no Mercado Municipal, de interesse do Município de Bacabal/MA**, que tem a escolha da proposta mais vantajosa para Administração, devidamente relacionado e especificado com Termo de Referência (ANEXO I), que passa a fazer parte integrante deste Edital.

1.1.1. Em caso de discordância existente entre as especificações deste objeto descritas no **E-BACABAL** e as especificações constantes deste Edital, prevalecerão as últimas.

1.2. As quantidades indicadas no Termo de Referência (ANEXO I) é apenas estimativa e



será solicitada de acordo com a necessidade do Órgão Solicitante;

- 1.2.1. Todas as *Especificações e Quantidades* estão elencadas no Termo de Referência do presente Edital e seus Anexos.
- 1.3. O valor orçado da despesa é de **R\$ 1.573.276,11 (um milhão, quinhentos e setenta e três mil, duzentos e setenta e seis reais e onze centavos);**
- 1.4. Facultando-se ao licitante a participação em quantos itens forem de seu interesse;
- 1.5. Deverão os objetos ofertados pelo licitante atender às exigências de qualidade, observados os padrões e normas baixados pelos órgãos competentes de controle de qualidade, sempre que pertinente, atentando o fornecedor principalmente para as prescrições contidas no art. 39, inciso VIII, da Lei n.º 8.078/90 (Código de Defesa do Consumidor).

2. DO CRONOGRAMA DE REALIZAÇÃO DA LICITAÇÃO

- 2.1. O presente Edital de Licitação contendo o objeto, condições de participação, local e horário da Licitação se encontra disponível para consulta gratuitamente no sítio www.e-bacabal.com.br ou www.bacabal.ma.gov.br, informações adicionais podem ser obtidas junto a **Comissão Permanente de Licitação – CPL**, situada na **Prefeitura Municipal de Bacabal**, com sede na **Travessa 15 de novembro, n.º 229, CEP 65.700-000, Centro, Bacabal – MA**, de 2ª (segunda-feira) a 6ª (sexta-feira) no horário de 08 (oito) às 12 (doze) horas;
- 2.2. A abertura dos envelopes relativos à proposta e à habilitação, será efetuada da seguinte forma:
- 2.2.1. O Pregão Eletrônico Municipal será realizado em sessão pública, através do site www.e-bacabal.com.br, no dia **29 de março de 2022 às 09h:00min (nove horas)**, por meio da **INTERNET**, mediante condições de segurança – criptografia e autenticação em todas as suas fases;
- 2.2.2. Somente poderão participar da sessão pública, as empresas que apresentarem propostas através do site www.e-bacabal.com.br;
- 2.2.3. A fase competitiva terá início previsto para o dia **29 de março de 2022 às 09h:00min (nove horas)**;
- 2.2.4. Ocorrendo decretação de feriado ou outro fato superveniente que impeça a realização desta licitação na data acima mencionada, o evento será automaticamente transferido para o primeiro dia útil subsequente, no mesmo horário e local, independentemente de nova comunicação, salvo por motivo de força maior;



2.2.5. O licitante que pretender obter esclarecimentos, providências ou impugnar o Edital do Pregão e seus anexos, deverá solicitá-los por escrito, enviando ao endereço **licitacao@bacabal.ma.gov.br** com cópia para **cpl.bacabal@hotmail.com**, até **03 (três) dias** úteis anteriores à data fixada para abertura da sessão pública;

2.2.5.1. Acolhido o pedido de impugnação contra o ato convocatório poderá ser designada nova data para realização do certame;

2.2.5.2. Não será conhecida impugnação interposta fora do prazo legal ou sem documentos que comprovem a devida representatividade legal do impugnante, seja como cidadão ou licitante.

3. REFERÊNCIA DE TEMPO

3.1. Todas as referências de tempo no Edital, no Aviso e durante a Sessão Pública observarão obrigatoriamente o horário de Brasília/DF e, dessa forma, serão registradas no sistema Eletrônico e na documentação relativa ao certame.

4. FORMALIZAÇÃO DE CONSULTAS

4.1. Decai do direito de solicitar esclarecimentos dos termos do edital de licitação perante a Administração, o licitante que não o fizer antes do **03 (três) dias úteis** antes da data fixada para recebimento das propostas.

5. DAS CONDIÇÕES GERAIS DE PARTICIPAÇÃO

5.1. Poderão participar deste Pregão interessados cujo ramo de atividade seja compatível com o objeto desta licitação e que atendam a todas as exigências, inclusive quanto à documentação, constante deste edital e seus anexos;

5.2. Poderão participar deste Pregão interessados cujo ramo de atividade seja compatível com o objeto desta licitação e que atendam a todas as exigências, inclusive quanto à documentação, constante deste edital e seus anexos;

5.3. Como condição para participação no Pregão, relativo às seguintes declarações:

5.3.1. Que cumpre os requisitos do disposto no inciso V do art. 27 da Lei Federal n.º 8.666 de 21 de junho de 1993, acrescido pela Lei n.º 9.854 de 27 de outubro de 1999, que não emprega menor de dezoito anos em trabalho noturno, perigoso ou insalubre e não emprega menor de dezesseis anos;

5.3.2. Que a empresa não incide em nenhuma das hipóteses constantes do § 4º do Art. 3º da Lei Complementar n.º 123, de 14 de dezembro de 2006;



- 5.3.3.** Que cumpre os requisitos do disposto do art. 4º, inciso VII, da Lei nº 10.520/02 que cumprimos plenamente os requisitos de habilitação estabelecidos no edital da licitação acima identificada;
- 5.3.4.** Que até a presente data não há contra si, qualquer outro fato que na forma da Lei e do Edital, a impeça de participar desta licitação. E, por ser a expressão da verdade, firma a presente;
- 5.3.5.** Que possui as condições necessárias ao cumprimento do objeto do presente Edital, estando ciente de todas as exigências relativas ao mesmo;
- 5.3.6.** Que o Regime Tributário da licitante é Simples Nacional ou Lucro Real ou Lucro Presumido ou especificar outro Regime Tributário;
- 5.3.7.** Que estar ciente das SANÇÕES que lhe poderão ser impostas, conforme disposto no respectivo Edital e no art. 299 do Código Penal, na hipótese de falsidade da presente declaração;
- 5.3.8.** Que cumpre os requisitos do disposto neste Edital, sob as sanções administrativas cabíveis e sob penas da Lei, que esta empresa, na presente data, é considerada ou ME ou EPP, conforme Inciso I e II, Art. 3º da Lei Complementar n.º 123/2006 ou Cooperativa (COOP), somente as de consumo, em conformidade com o art. 3º, § 4º, inciso VI da Lei Complementar n.º 123/2006 ou Microempendedor Individual (MEI) ou Empresa Normal;
- 5.3.8.1.** Pessoas Jurídicas sob a condição de Microempresa e Empresa de Pequeno Porte, para efeito do tratamento diferenciado previsto na Lei Complementar n.º 123/2006, em que deverá ser comprovada mediante apresentação de Declaração, nos termos do modelo constante neste Edital, firmada pelo representante legal da empresa, ratificando não haver nenhum dos impedimentos previstos no art. 3º, § 4º, da Lei Complementar n.º 123/2006. A falta de entrega desta declaração indicará que a licitante optou por não utilizar os benefícios previstos na Lei Complementar n.º 123/2006;
- 5.3.8.2.** A declaração em questão deverá ser entregue juntamente com os Documentos de Habilitação exigidos nesta licitação, pelas empresas que pretenderem se beneficiar do regime diferenciado, previsto na Lei Complementar n.º 123/2006;
- 5.3.9.** A falsidade da(s) declaração(ões) prestada nos moldes do item 5.3, objetivando os benefícios da Lei Complementar nº 123/2006, caracterizará o crime do art. 299 do Código Penal, sem prejuízo do enquadramento em outras figuras penais e da sanção administrativa consistente na aplicação de



multa, no importe de 2% (dois por cento) do valor global da proposta apresentada, bem como na declaração de inidoneidade para licitar ou contratar com a Administração Pública pelo prazo de 5 (cinco) anos.

- 5.4.** A participação na licitação importa total e irrestrita submissão dos proponentes às condições deste edital;
- 5.5.** Além das vedações estabelecidas pelo artigo 9º da Lei Federal n.º 8.666/93, não será permitida a participação das empresas:
- 5.5.1.** Empresa que tiver sofrido sanção de suspensão do direito de licitar pela Prefeitura Municipal de Bacabal/MA;
- 5.5.2.** Que tenha como sócio Servidor ou dirigente do órgão ou entidade contratante ou responsável pela licitação, autor do projeto, empresas suspensas ou declaradas inidôneas pela Prefeitura Municipal de Bacabal/MA;
- 5.5.3.** Empresas proibidas de participar de licitações e celebrar contratos administrativos, na forma da legislação vigente;
- 5.5.4.** Empresas que não atendam às condições deste Edital e seu(s) anexo(s);
- 5.5.5.** Estrangeiros que não tenham representação legal no Brasil com poderes expressos para receber citação e responder administrativa ou judicialmente;
- 5.5.6.** Organizações da Sociedade Civil de Interesse Público - OSCIP, atuando nessa condição (Acórdão n.º 746/2014-TCU-Plenário);
- 5.5.7.** Integrantes de um mesmo grupo econômico, assim entendidas aquelas que tenham diretores, sócios ou representantes legais comuns, ou que utilizem recursos materiais, tecnológicos ou humanos em comum, exceto se demonstrado que não agem representando interesse econômico em comum;
- 5.6.** Quaisquer interessados enquadrados nas vedações previstas no art. 9º da Lei Federal n.º 8.666/93:
- 5.6.1.** Entende-se por "participação indireta" a que alude o art. 9º da Lei Federal n.º 8.666/93 a participação no certame de empresa em que uma das pessoas listadas no mencionado dispositivo legal figure como sócia, pouco importando o seu conhecimento técnico acerca do objeto da licitação ou mesmo a atuação no processo licitatório.
- 5.7.** Caso a Parte Específica deste Edital permita a participação de empresas em consórcio, deverão ser observadas as seguintes normas:



- 5.7.1. Deverá ser comprovada a existência de compromisso público ou particular de constituição de consórcio, após declaração do vencedor, com indicação da empresa-líder que deverá atender às condições de liderança estipuladas no edital e será representante das consorciadas perante a Administração;
 - 5.7.2. Cada empresa consorciada deverá apresentar a documentação de habilitação exigida no ato convocatório;
 - 5.7.3. A capacidade técnica do consórcio será representada pela soma da capacidade técnica das empresas consorciadas;
 - 5.7.4. Para fins de qualificação econômico-financeira, cada uma das empresas deverá atender aos índices contábeis definidos no edital e quanto ao capital social exigido, deverá ser comprovado pelo somatório dos capitais das empresas consorciadas, na proporção de sua respectiva participação.
 - 5.7.5. O capital do consórcio será calculado da seguinte forma:
 - 5.7.5.1. Cada percentual de participação será multiplicado pelo capital social mínimo;
 - 5.7.5.2. Os resultados assim obtidos serão comparados com os respectivos capitais de cada um dos membros do consórcio, que deverão, individualmente, comprovar capital maior ou igual ao valor obtido no item 5.7.3.
 - 5.7.6. As empresas consorciadas não poderão participar, na mesma licitação, de mais de um consórcio ou isoladamente;
 - 5.7.7. As empresas consorciadas serão solidariamente responsáveis pelas obrigações do consórcio nas fases de licitação e durante a vigência do contrato;
 - 5.7.8. No consórcio de empresas brasileiras e estrangeiras, a liderança caberá, obrigatoriamente, a empresa brasileira, observado o disposto no item 5.7.5;
 - 5.7.9. Antes da celebração do contrato, deverá ser promovida à constituição e o registro do consórcio.
- 5.8. Na ausência de representação expressa, a empresa não será inabilitada, mas não poderá haver manifesto de qualquer espécie ou natureza nas sessões da licitação.

6. DO REGULAMENTO OPERACIONAL DO CERTAME

- 6.1. O certame será conduzido pelo Pregoeiro, que terá, em especial, as seguintes

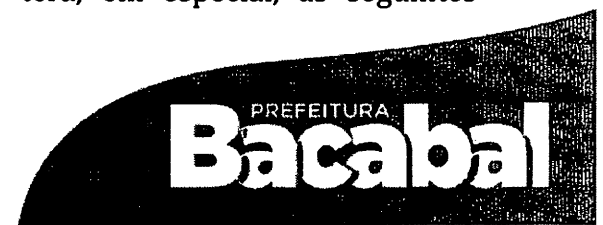



atribuições:

- 6.1.1. Coordenar os trabalhos da equipe de apoio;
- 6.1.2. Responder às questões formuladas pelos fornecedores, relativas ao certame;
- 6.1.3. Abrir as propostas de preços;
- 6.1.4. Analisar a aceitabilidade das propostas;
- 6.1.5. Desclassificar propostas indicando os motivos;
- 6.1.6. Conduzir os procedimentos relativos aos lances e à escolha da proposta ou do lance de menor preço;
- 6.1.7. Verificar a habilitação do proponente;
- 6.1.8. Declarar o vencedor;
- 6.1.9. Receber, examinar e submeter os recursos à autoridade competente para julgamento;
- 6.1.10. Elaborar a ata da sessão;
- 6.1.11. Encaminhar o processo à autoridade superior para homologar e autorizar a contratação.

7. DA REPRESENTAÇÃO E CREDENCIAMENTO

- 7.1. O Credenciamento é o nível básico do registro cadastral no **E-BACABAL**, que permite a participação dos interessados na modalidade licitatória Pregão, em sua forma Eletrônica;
- 7.2. Para participar do Pregão, o licitante deverá credenciar-se no sistema, através do site **www.e-bacabal.com.br**.
 - 7.2.1. Para ter acesso ao sistema eletrônico, os interessados em participar deste **Pregão** deverão dispor de chave de identificação e senha pessoal, informando-se a respeito do funcionamento e regulamento do sistema;
 - 7.2.2. O uso da senha de acesso pela **licitante** é de sua responsabilidade exclusiva, incluindo qualquer transação por ela efetuada diretamente, ou por seu representante, não cabendo ao provedor do sistema ou ao Município responsabilidade por eventuais danos decorrentes do uso indevido da senha, ainda que por terceiros.



7.3. O credenciamento far-se-á por meio de:

- 7.3.1. Atribuição de login e senha, pessoais e intransferíveis, para acesso ao sistema Eletrônico;
- 7.3.2. O credenciamento do licitante junto ao provedor do sistema implica a sua responsabilidade ou do seu representante legal e a presunção de sua capacidade técnica para realização das transações inerentes ao Pregão Eletrônico;
- 7.3.3. O uso da senha de acesso ao sistema Eletrônico é de inteira e exclusiva responsabilidade do licitante, incluindo qualquer transação efetuada diretamente ou por seu representante, não cabendo ao provedor do sistema ou à **Prefeitura Municipal de Bacabal**, promotora da licitação, responsabilidade por eventuais danos decorrentes de uso indevido da senha, ainda que por terceiros;
- 7.3.4. É de responsabilidade do cadastrado conferir a exatidão dos seus dados cadastrais no **E-BACABAL** e mantê-los atualizados junto aos órgãos responsáveis pela informação, devendo proceder, imediatamente, à correção ou à alteração dos registros tão logo identifique incorreção ou aqueles se tornem desatualizados;
- 7.3.4.1. A não observância do disposto no subitem anterior poderá ensejar desclassificação no momento da habilitação.
- 7.3.5. As dúvidas e esclarecimentos sobre credenciamento no sistema eletrônico poderão ser dirimidas através da central de atendimento aos licitantes, por telefone, WhatsApp, Chat ou E-mail, disponíveis no endereço eletrônico **www.e-bacabal.com.br**;
- 7.3.5.1. Qualquer dúvida dos interessados em relação ao acesso no sistema **E-BACABAL** poderá ser esclarecida através dos canais de atendimento da **E-BACABAL**, de segunda a sexta-feira, das 8:00 às 18:00 horas (Horário de Brasília) através dos canais informados no site **www.e-bacabal.com.br**.
- 7.3.6. As informações complementares para credenciamento poderão ser obtidas na sala da **Comissão Permanente de Licitação**, localizada na **Prefeitura Municipal de Bacabal**, com sede na **Travessa 15 de novembro, n.º 229, CEP 65.700-000, Centro, Bacabal/MA**, ou pelo telefone (99) 3621-0533 ou e-mail **licitacao@bacabal.ma.gov.br / cpl.bacabal@hotmail.com**.



8. DA PARTICIPAÇÃO DO PREGÃO ELETRÔNICO

- 8.1. A participação no certame dar-se-á por meio da digitação da senha pessoal e intransferível do representante credenciado e subsequente encaminhamento da proposta de preços, por meio do sistema eletrônico no sítio www.e-bacabal.com.br;
- 8.1.1. As propostas de preço deverão ser encaminhadas eletronicamente até data e horário definidos, conforme indicado neste edital.
- 8.2. Caberá ao fornecedor acompanhar as operações no sistema eletrônico durante a sessão pública do pregão, ficando responsável pelo ônus decorrente da perda de negócios diante da inobservância de quaisquer mensagens emitidas pelo sistema ou de sua desconexão;
- 8.3. Caso haja desconexão com o Pregoeiro no decorrer da etapa competitiva do pregão, o sistema eletrônico poderá permanecer acessível aos licitantes para a recepção dos lances, retornando o Pregoeiro, quando possível, sua atuação no certame, sem prejuízo dos atos realizados;
- 8.4. Caso exista a necessidade de ser suspenso o pregão, tendo em vista a quantidade de itens, o Pregoeiro designará novo dia e horário para a continuidade do certame;
- 8.5. O andamento do procedimento de licitação entre a data de abertura das propostas e a adjudicação do objeto deve ser acompanhado pelos participantes por meio do portal "www.e-bacabal.com.br", que veiculará avisos, convocações, desclassificações de licitantes, justificativas e outras decisões referentes ao procedimento.

9. DAS CONDIÇÕES DE APRESENTAÇÃO DA PROPOSTA E DOCUMENTOS DE HABILITAÇÃO

- 9.1. A licitante deverá encaminhar proposta, concomitantemente com os documentos de habilitação exigidos neste Edital, exclusivamente por meio do sistema eletrônico, até a data e horário marcados para abertura da sessão pública, quando então encerrar-se-á automaticamente a fase de recebimento de propostas e dos documentos de habilitação.
- 9.1.1. A licitante deverá consignar, na forma expressa no sistema eletrônico, o valor com no máximo **02 (duas) casas decimais** após a vírgula, já considerados e inclusos todos os tributos, fretes, tarifas e demais despesas decorrentes da execução do objeto, na forma definida na Parte Específica deste Edital;
- 9.1.2. O envio da proposta, acompanhada dos documentos de habilitação exigidos neste Edital, ocorrerá por meio de chave de acesso e senha;
- 9.1.3. Incumbirá ao licitante acompanhar as operações no sistema eletrônico durante



a sessão pública do Pregão, ficando responsável pelo ônus decorrente da perda de negócios, diante da inobservância de quaisquer mensagens emitidas pelo sistema ou de sua desconexão;

- 9.1.4.** As Microempresas e Empresas de Pequeno Porte deverão encaminhar a documentação de habilitação, ainda que haja alguma restrição de regularidade fiscal e trabalhista, nos termos do art. 43, § 1º da Lei Complementar n.º 123, de 2006;
- 9.1.5.** Não será estabelecida, nessa etapa do certame, ordem de classificação entre as propostas apresentadas, o que somente ocorrerá após a realização dos procedimentos de negociação e julgamento da proposta;
- 9.1.6.** Os documentos que compõem a proposta e a habilitação do licitante melhor classificado somente serão disponibilizados para avaliação do pregoeiro e para acesso público após o encerramento do envio de lances.
- 9.2.** As propostas ficarão disponíveis no sistema eletrônico:
- 9.2.1.** Qualquer elemento que possa identificar a licitante importa desclassificação da proposta, sem prejuízo das sanções previstas nesse Edital;
- 9.2.2.** Até a abertura da sessão pública, a licitante poderá retirar ou substituir a proposta e os documentos de habilitação anteriormente encaminhados.
- 9.3.** As propostas terão validade de no mínimo **60 (sessenta) dias**, contados da data de abertura da sessão pública estabelecida neste Edital, salvo disposição em contrário na Parte Específica do Edital, conforme Art. 6º da Lei Federal n.º 10.520/2002;
- 9.3.1.** Decorrido o prazo de validade das propostas, sem convocação para contratação, ficam as licitantes liberadas dos compromissos assumidos.
- 9.4.** A entrega da proposta e dos documentos de habilitação, sem que tenha sido tempestivamente impugnado o presente edital, implicará na plena aceitação, por parte dos interessados, das condições nele estabelecidas;
- 9.5.** Objetivando agilizar a formalização do contrato, o proponente deverá informar na proposta ajustada (adequada) enviada após a fase de lances, o nome do representante que assinará o contrato, bem como o número do seu RG e CPF, sendo que no ato da assinatura, deverá ser apresentada fotocópia autenticada de documento hábil que comprove sua legitimidade.

10. DA ABERTURA DA SESSÃO PÚBLICA

- 10.1.** A abertura da sessão pública deste Pregão, conduzida pelo Pregoeiro, ocorrerá na



data e na hora indicadas no preâmbulo deste Edital, no sítio www.e-bacabal.com.br.

- 10.1.1. Os fornecedores deverão estar logados e aguardando o início dos trabalhos 30 (trinta) minutos antes do horário estipulado para início da sessão;
- 10.1.2. Aberta a sessão pública virtual do certame, as propostas de preços serão irretratáveis, não se admitindo retificações ou alterações nos preços ou nas condições estabelecidas, salvo quanto aos lances ofertados, na fase própria do certame;
- 10.1.3. Após a abertura da sessão pública virtual não caberá desistência da proposta, salvo por motivo justo, decorrente de fato superveniente e aceito pelo Pregoeiro;
- 10.1.4. O licitante será responsável por todas as transações que forem efetuadas em seu nome no sistema eletrônico, assumindo como firmes e verdadeiras suas propostas e lances;
- 10.1.5. Após esse prazo estipulado para início da sessão, não havendo início da sessão em até 1 (uma) hora a mesma deverá ser remarcada com ampla divulgação.
- 10.2. Durante a sessão pública, a comunicação entre o Pregoeiro e as licitantes ocorrerá exclusivamente mediante troca de mensagens, em campo próprio do sistema eletrônico;
- 10.3. Cabe à licitante acompanhar as operações no sistema eletrônico durante a sessão pública do Pregão, ficando responsável pelo ônus decorrente da perda de negócios diante da inobservância de qualquer mensagem emitida pelo sistema ou de sua desconexão.
 - 10.3.1. É obrigação do licitante o retorno aos trabalhos na hora e data designadas após a suspensão da sessão. A suspensão da sessão, data e hora de retorno serão comunicadas a todos através do Chat e quando possível também será realizada a suspensão da sessão via sistema.

11. DA PROPOSTA DE PREÇOS

- 11.1. A Proposta de Preços deverá ser enviada pelo sistema, em língua portuguesa, salvo quanto às expressões técnicas de uso corrente, com o seguinte conteúdo, de apresentação obrigatória:
 - 11.1.1. Descrição detalhada do objeto da presente licitação, em conformidade com as especificações constantes no Termo de Referência (Anexo I), com a



indicação da unidade de serviço, marca, quantidade, valor unitário e total, para todos os itens;

- 11.1.2.** Preço unitário e o valor total da proposta. Nos preços propostos deverão estar incluídos, além do lucro, todas as despesas e custos, como por exemplo: transportes, tributos de qualquer natureza e todas as despesas, diretas ou indiretas, relacionadas com a execução do objeto da presente licitação;
- 11.1.3.** Prazo de validade da proposta: Não inferior a **60 (sessenta) dias**, a contar da data da sessão de abertura da Sessão Pública;
- 11.1.4.** Prazo de entrega: De acordo como estabelecido no Termo de Referência (ANEXO I).
- 11.1.5.** Descrição detalhada do objeto, contendo as informações similares à especificação do Termo de Referência, indicando, no que for aplicável, o modelo, prazo de validade ou de garantia.
- 11.2.** Não será admitida cotação distinta prevista neste Edital;
- 11.3.** O preço ofertado permanecerá fixo e irrevogável;
- 11.4.** A apresentação da Proposta implicará na plena aceitação, por parte do licitante, das condições estabelecidas neste Edital e seus Anexos;
- 11.5.** O licitante que não mantiver sua Proposta ficará sujeito às penalidades cabíveis;
- 11.6.** Quaisquer tributos, custos e despesas diretos ou indiretos omitidos da proposta ou incorretamente cotados, serão considerados como inclusos nos preços, não sendo considerados pleitos de acréscimos, a esse ou qualquer título, devendo os produtos serem fornecidos sem quaisquer ônus adicionais;
- 11.7.** O Pregoeiro verificará as propostas apresentadas e desclassificará, motivadamente, aquelas que não estejam em conformidade com os requisitos estabelecidos neste Edital;
- 11.7.1.** O Pregoeiro deverá suspender a sessão pública do Pregão quando constatar que a avaliação da conformidade das propostas, de que trata o **art. 28 do Decreto Municipal n.º 683/2020**, irá perdurar por mais de um dia.
- 11.7.1.1.** Após a suspensão da sessão pública, o Pregoeiro enviará, via chat, mensagens às licitantes informando a data e o horário previstos para o início da oferta de lances.



11.8. Somente as licitantes com propostas classificadas participarão da fase de lances;

11.8.1. O Pregoeiro não poderá desclassificar propostas em razão da oferta de valores acima do preço inicialmente orçado pela Administração na etapa anterior à formulação de lances (Acórdão TCU n.º 934/2007- 1.ª Câmara).

11.9. Critério de aceitabilidade dos Preços:

11.9.1. Os preços deverão ser cotados em moeda corrente do País (Real – R\$);

11.9.2. Os preços e lances ofertados deverão possuir o valor com no máximo **02 (duas) casas decimais** após a virgula (*,xx);

11.9.3. Encerrada a etapa de lances e depois da verificação de possível empate, o Pregoeiro examinará a proposta classificada em primeiro lugar quanto ao preço, a sua exequibilidade, bem como quanto ao cumprimento das especificações do objeto;

11.9.4. Será desclassificada a proposta ou o lance vencedor com valor superior ao preço máximo fixado (Acórdão nº 1455/2018 -TCU - Plenário), desconto menor do que o mínimo exigido ou que apresentar preço manifestamente inexequível;

11.9.5. O preço ofertado permanecerá fixo e irreajustável;

11.9.6. A apresentação da Proposta implicará na plena aceitação, por parte do licitante, das condições estabelecidas neste Edital e seus Anexos;

11.9.7. O licitante que não mantiver sua Proposta ficará sujeito às penalidades;

11.9.8. Quaisquer tributos, custos e despesas diretos ou indiretos omitidos da proposta ou incorretamente cotados, serão considerados como inclusos nos preços, não sendo considerados pleitos de acréscimos, a esse ou qualquer título, devendo os produtos serem fornecidos sem quaisquer ônus adicionais;

11.9.9. O caso de o licitante qualificado como produtor rural pessoa física (quando o licitante comercializar a produção rural), deverá incluir, na sua proposta, os percentuais das contribuições previstas no art. 176 da Instrução Normativa RFB n.º 971, de 2009, em razão do disposto no art. 184, inciso V, sob pena de desclassificação;

11.9.10. Considera-se inexequível a proposta que apresente preços global ou unitários simbólicos, irrisórios ou de valor zero, incompatíveis com os preços dos insumos e salários de mercado, acrescidos dos respectivos



encargos, ainda que o ato convocatório da licitação não tenha estabelecido limites mínimos, exceto quando se referirem a materiais e instalações de propriedade do próprio licitante, para os quais ele renuncie a parcela ou à totalidade da remuneração.

11.10. Ao encaminhar a proposta de preços na forma prevista pelo sistema eletrônico, a licitante deverá preencher as informações de **MARCA**, sempre que solicitadas pelo pregoeiro quando do cadastramento do Edital na plataforma, sendo vedada a identificação do licitante por qualquer meio;

11.10.1. Verificar a condição da empresa caso ela seja ME/EPP e informar em campo próprio da plataforma **E-BACABAL**.

12. DA FORMULAÇÃO DE LANCES

12.1. O Pregoeiro verificará as propostas apresentadas, desclassificando desde logo aquelas que não estejam em conformidade com os requisitos estabelecidos neste Edital, contenham vícios insanáveis ou não apresentem as especificações técnicas exigidas no Termo de Referência (**ANEXO I**);

12.1.1. Também será desclassificada a proposta que identifique o licitante;

12.1.2. A desclassificação será sempre fundamentada e registrada no sistema, com acompanhamento em tempo real por todos os participantes;

12.1.3. A não desclassificação da proposta não impede o seu julgamento definitivo em sentido contrário, levado a efeito na fase de aceitação.

12.2. O sistema ordenará automaticamente as propostas classificadas, sendo que somente estas participarão da fase de lances;

12.3. O sistema disponibilizará campo próprio para troca de mensagens entre o Pregoeiro e os licitantes;

12.4. Aberta a etapa competitiva, as licitantes classificadas poderão encaminhar lances sucessivos, exclusivamente por meio do sistema eletrônico, sendo imediatamente informados do horário e valor consignados no registro de cada lance.

12.4.1. O lance deverá ser ofertado de acordo com o tipo de licitação indicada no preâmbulo deste edital;

12.4.2. Caso o licitante não apresente lances, concorrerá com o valor de sua proposta.

12.5. A licitante somente poderá oferecer lance inferior ou percentual de desconto



superior ao último por ela ofertado e registrado no sistema, e conforme as regras estabelecidas no edital sobre lances de valores ou de desconto, bem como os intervalos mínimos de diferença;

- 12.6. Durante o transcurso da sessão, as licitantes serão informadas, em tempo real, do valor do menor lance registrado, mantendo-se em sigilo a identificação do ofertante;
- 12.7. Em caso de empate, prevalecerá o lance recebido e registrado primeiro;
- 12.8. Os lances apresentados e levados em consideração para efeito de julgamento serão de exclusiva e total responsabilidade da licitante, não lhe cabendo o direito de pleitear qualquer alteração;
- 12.9. Será estabelecido o intervalo mínimo de diferença de valores de **R\$ 0,01 (um centavo)** entre os lances, que incidirá tanto em relação aos lances intermediários quanto em relação à proposta que cobrir a melhor oferta;
- 12.10. O intervalo entre os lances enviados pelo mesmo licitante não poderá ser inferior a **20 (vinte) segundos** e o intervalo entre lances não poderá ser inferior a **03 (três) segundos**, sob pena de serem automaticamente descartados pelo sistema os respectivos lances;
- 12.11. Durante a fase de lances, o Pregoeiro poderá excluir, justificadamente, lance cujo valor seja manifestamente inexecutável;
- 12.12. Se ocorrer a desconexão do Pregoeiro no decorrer da etapa de lances, e o sistema eletrônico permanecer acessível às licitantes, os lances continuarão sendo recebidos, sem prejuízo dos atos realizados;
- 12.13. A fase de lances será no Modo de Disputa **ABERTO**;
- 12.13.1. O tempo da etapa de lances será de **10 (dez) minutos** e será encerrada por prorrogação automática pelo sistema quando **não** houver lance ofertado nos últimos **02 (dois) minutos** do período de duração da sessão pública.
- 12.13.1.1. A prorrogação automática da etapa de lances, de que trata o item anterior, será de **02 (dois) minutos** e ocorrerá sucessivamente sempre que houver lances enviados nesse período de prorrogação, inclusive no caso de lances intermediários;
- 12.13.1.2. O pregoeiro tem a ação de iniciar a fase de lances, depois todo processo é automático, conforme explanado acima;



- 12.13.1.3.** Será adotado para o envio de lances no pregão eletrônico quando o modo de disputa for “aberto”, apresentação de lances públicos e sucessivos pelos licitantes, com prorrogações;
- 12.13.1.4.** Não havendo novos lances na forma estabelecida nos itens anteriores, a sessão pública encerrar-se-á automaticamente;
- 12.13.1.5.** Encerrada a fase competitiva sem que haja a prorrogação automática pelo sistema, poderá o pregoeiro, assessorado pela equipe de apoio, justificadamente, admitir o reinício da sessão pública de lances, em prol da consecução do melhor preço;
- 12.13.1.6.** Em caso de falha no sistema, os lances em desacordo com os subitens anteriores deverão ser desconsiderados pelo pregoeiro;
- 12.13.1.7.** Não serão aceitos dois ou mais lances de mesmo valor, prevalecendo aquele que for recebido e registrado primeiro;
- 12.14.** O Sistema eletrônico informará as propostas de menor preço de cada participante imediatamente após o encerramento da etapa de lances;
- 12.15.** Durante o transcurso da sessão pública, os licitantes serão informados, em tempo real, do valor do menor lance registrado, vedada a identificação do licitante;
- 12.16.** No caso de desconexão com o pregoeiro, no decorrer da etapa competitiva do Pregão, o sistema eletrônico poderá permanecer acessível aos licitantes para a recepção dos lances;
- 12.17.** Quando a desconexão do sistema eletrônico para o pregoeiro persistir por tempo superior a **10 (dez) minutos**, a sessão pública será suspensa e reiniciada somente após comunicação expressa do pregoeiro aos participantes do certame, publicada no **E-BACABAL**, por meio do site www.e-bacabal.com.br, quando serão divulgadas data e hora para a sua reabertura. E será reiniciada somente após decorridas vinte e quatro horas da comunicação do fato pelo pregoeiro aos participantes, no sítio eletrônico utilizado para divulgação;
- 12.18.** Só poderá haver empate entre propostas iguais (não seguidas de lances), ou entre lances finais da fase fechada do modo de disputa aberto e fechado;
- 12.19.** Em relação a itens não exclusivos para participação de microempresas e empresas de pequeno porte, uma vez encerrada a etapa de lances, será efetivada a verificação automática, junto à Receita Federal, do porte da entidade empresarial. O sistema



identificará em coluna própria as microempresas e empresas de pequeno porte participantes, procedendo à comparação com os valores da primeira colocada, se esta for empresa de maior porte, assim como das demais classificadas, para o fim de aplicar-se o disposto nos arts. 44 e 45 da LC n.º 123, de 2006, regulamentada pelo Decreto n.º 8.538, de 2015;

12.20. Nessas condições, as propostas de microempresas e empresas de pequeno porte que se encontrarem na faixa de até 5% (cinco por cento) acima da melhor proposta ou melhor lance serão consideradas empatadas com a primeira colocada;

12.21. A melhor classificada nos termos do item anterior terá o direito de encaminhar uma última oferta para desempate, obrigatoriamente em valor inferior ao da primeira colocada, no prazo de 05 (cinco) minutos controlados pelo sistema, contados após a comunicação automática para tanto, conforme artigo 25, § 4, I – LC 1.384/2019;

12.22. Caso a microempresa ou a empresa de pequeno porte melhor classificada desista ou não se manifeste no prazo estabelecido, serão convocadas as demais licitantes microempresa e empresa de pequeno porte que se encontrem naquele intervalo de 5% (cinco por cento), na ordem de classificação, para o exercício do mesmo direito, no prazo estabelecido no subitem anterior;

12.23. No caso de equivalência dos valores apresentados pelas microempresas e empresas de pequeno porte que se encontrem nos intervalos estabelecidos nos subitens anteriores, será realizado sorteio entre elas para que se identifique aquela que primeiro poderá apresentar melhor oferta;

12.24. Quando houver propostas beneficiadas com as margens de preferência em relação ao serviço estrangeiro, o critério de desempate será aplicado exclusivamente entre as propostas que fizerem jus às margens de preferência, conforme regulamento;

12.25. A ordem de apresentação pelos licitantes é utilizada como um dos critérios de classificação, de maneira que só poderá haver empate entre propostas iguais (não seguidas de lances), ou entre lances finais da fase fechada do modo de disputa aberto e fechado;

12.26. Havendo eventual empate entre propostas ou lances, o critério de desempate será aquele previsto no Art. 3º, § 2º, da Lei Federal n.º 8.666, de 1993, assegurando-se a preferência, sucessivamente, aos bens e serviços:

12.26.1. Produzidos no país;

12.26.2. Produzidos por empresas brasileiras;

12.26.3. Produzidos por empresas que invistam em pesquisa e no desenvolvimento de tecnologia no País;



12.26.4. Produzidos por empresas que comprovem cumprimento de reserva de cargos prevista em lei para pessoa com deficiência ou para reabilitado da Previdência Social e que atendam às regras de acessibilidade previstas na legislação.

12.27. Persistindo o empate, a proposta vencedora será sorteada pelo sistema eletrônico dentre as propostas ou os lances empatados;

12.28. Encerrada a etapa de envio de lances da sessão pública, o pregoeiro deverá encaminhar, pelo sistema eletrônico, contraproposta ao licitante que tenha apresentado o melhor preço, para que seja obtida melhor proposta, vedada a negociação em condições diferentes das previstas neste Edital;

12.28.1. A negociação será realizada por meio do sistema, podendo ser acompanhada pelos demais licitantes;

12.28.2. O pregoeiro solicitará ao licitante melhor classificado que, no prazo de **02 (duas) horas**, envie a proposta adequada ao último lance ofertado após a negociação realizada, acompanhada, se for o caso, dos documentos complementares, quando necessários à confirmação daqueles exigidos neste Edital e já apresentados.

12.29. Após a negociação do preço, o pregoeiro iniciará a fase de aceitação e julgamento da proposta.

13. DA ACEITABILIDADE DA PROPOSTA VENCEDORA

13.1. Encerrada a etapa de negociação, o pregoeiro examinará a proposta classificada em primeiro lugar quanto à adequação ao objeto e à compatibilidade do preço em relação ao máximo estipulado para contratação neste Edital e em seus anexos, observado o disposto no parágrafo único do art. 7º e no § 8º do art. 26 do Decreto Municipal n.º 692/2020;

13.2. O licitante qualificado como produtor rural pessoa física deverá incluir, na sua proposta, os percentuais das contribuições previstas no art. 176 da Instrução Normativa RFB n. 971, de 2009, em razão do disposto no art. 184, inciso V, sob pena de desclassificação;

13.3. Será desclassificada a proposta ou o lance vencedor, que apresentar preço final superior ao preço máximo fixado (Acórdão n.º 1455/2018 -TCU - Plenário), ou que apresentar preço manifestamente inexequível;

13.3.1. Considera-se inexequível a proposta que apresente preços global ou unitários simbólicos, irrisórios ou de valor zero, incompatíveis com os



preços dos insumos e salários de mercado, acrescidos dos respectivos encargos, ainda que o ato convocatório da licitação não tenha estabelecido limites mínimos, exceto quando se referirem a materiais e/ou instalações de propriedade do próprio licitante, para os quais ele renuncie a parcela ou à totalidade da remuneração.

- 13.4.** Qualquer interessado poderá requerer que se realizem diligências para aferir a exequibilidade e a legalidade das propostas, devendo apresentar as provas ou os indícios que fundamentam a suspeita;
- 13.5.** Ficará obrigado os licitantes vencedores a apresentar junto a proposta readequada, (nos casos de descontos iguais ou maiores à 25% do valor máximo aceitável de cada item), composição de custos unitários acompanhado das notas fiscais de entrada para cada item. A não apresentação dos aludidos acarretará na desclassificação da proposta;
- 13.6.** Na hipótese de necessidade de suspensão da sessão pública para a realização de diligências, com vistas ao saneamento das propostas, a sessão pública somente poderá ser reiniciada mediante aviso prévio no sistema com, no mínimo, **24 (vinte e quatro) horas de antecedência**, e a ocorrência será registrada em ata;
- 13.7.** O pregoeiro poderá convocar o licitante para enviar documento digital complementar, por meio de funcionalidade disponível no sistema, no prazo de **02 (duas) horas**, sob pena de não aceitação da proposta:
- 13.7.1.** O prazo estabelecido poderá ser prorrogado pelo pregoeiro por solicitação escrita e justificada do licitante, formulada antes de findo o prazo, e formalmente aceita pelo pregoeiro;
- 13.7.2.** Dentre os documentos passíveis de solicitação pelo pregoeiro, destacam-se os que contenham as características, especificações e detalhamento do serviço a ser executado, encaminhados por meio eletrônico, ou, se for o caso, por outro meio e prazo indicados pelo pregoeiro, sem prejuízo do seu ulterior envio pelo sistema eletrônico, sob pena de não aceitação da proposta.
- 13.8.** Se a proposta ou lance vencedor for desclassificado, o pregoeiro examinará a proposta ou lance subsequente, e, assim sucessivamente, na ordem de classificação;
- 13.9.** Havendo necessidade, o pregoeiro suspenderá a sessão, informando no "chat" a nova data e horário para a sua continuidade;
- 13.10.** O pregoeiro poderá encaminhar, por meio do sistema eletrônico, contraproposta ao licitante que apresentou o lance mais vantajoso, com o fim de negociar a obtenção de melhor preço, vedada a negociação em condições diversas das previstas neste



Edital;

13.11. Nos itens não exclusivos para a participação de microempresas e empresas de pequeno porte, sempre que a proposta não for aceita, e antes de o pregoeiro passar à subsequente, haverá nova verificação, pelo sistema, da eventual ocorrência do empate ficto, previsto nos artigos 44 e 45 da LC n.º 123, de 2006, seguindo-se a disciplina antes estabelecida, se for o caso;

13.12. Encerrada a análise quanto à aceitação da proposta, o pregoeiro verificará a habilitação do licitante, observado o disposto neste Edital.

14. DO BENEFÍCIO ÀS MICROEMPRESAS E EMPRESAS DE PEQUENO PORTE

14.1. Após a fase de lances, se a proposta mais bem classificada não tiver sido apresentada por microempresa ou empresa de pequeno porte, e houver proposta de microempresa ou empresa de pequeno porte que seja igual ou até **5% (cinco por cento)** superior à proposta mais bem classificada, proceder-se-á da seguinte forma:

14.1.1. A microempresa ou a empresa de pequeno porte mais bem classificada poderá, no prazo de **5 (cinco) minutos**, contados do envio da mensagem automática pelo sistema, apresentar uma última oferta, obrigatoriamente inferior à proposta do primeiro colocado, situação em que, atendidas as exigências habilitatórias e observado o valor estimado para a contratação, será adjudicado em seu favor o objeto deste **Pregão**;

14.1.2. Não sendo vencedora a microempresa ou a empresa de pequeno porte mais bem classificada, na forma da subcondição anterior, o sistema, de forma automática, convocará as **licitantes** remanescentes que porventura se enquadrem na situação descrita nesta condição, na ordem classificatória, para o exercício do mesmo direito;

14.1.3. No caso de equivalência dos valores apresentados pelas microempresas ou empresas de pequeno porte que se encontrem no intervalo estabelecido nesta condição, o sistema fará um sorteio eletrônico, definindo e convocando automaticamente a vencedora para o encaminhamento da oferta final do desempate;

14.1.4. A convocada que não apresentar proposta dentro do prazo de 05 (cinco) minutos, controlados pelo Sistema, decairá do direito previsto nos artigos 44 e 45 da Lei Complementar n.º 123/2006;

14.1.5. Na hipótese de não contratação nos termos previstos nesta Seção, o procedimento licitatório prossegue com as demais **licitantes**.



15. DA NEGOCIAÇÃO

15.1. O Pregoeiro poderá encaminhar contraproposta diretamente à licitante que tenha apresentado o lance mais vantajoso, observado o critério de julgamento, o valor estimado para a contratação e as demais condições estabelecidas neste Edital;

15.1.1. A negociação será realizada por meio do sistema, podendo ser acompanhada pelas demais licitantes.

16. DA HABILITAÇÃO

16.1. Como condição prévia ao exame da documentação de habilitação do licitante detentor da proposta classificada em primeiro lugar, o Pregoeiro verificará o eventual descumprimento das condições de participação, especialmente quanto à existência de sanção que impeça a participação no certame ou a futura contratação, mediante a consulta aos seguintes cadastros:

16.1.1. Possuir Cadastro do E-BACABAL;

16.1.2. Cadastro Nacional de Empresas Inidôneas e Suspensas - CEIS, mantido pela Controladoria-Geral da União (www.portaldatransparencia.gov.br/ceis);

16.1.3. Cadastro Nacional de Condenações Cíveis por Atos de Improbidade Administrativa, mantido pelo Conselho Nacional de Justiça (www.cnj.jus.br/improbidade_adm/consultar_requerido.php);

16.1.4. Lista de Inidôneos e o Cadastro Integrado de Condenações por Ilícitos Administrativos - CADICON, mantidos pelo Tribunal de Contas da União - TCU;

16.1.5. Consulta Consolidada de Pessoa Jurídica do Tribunal de Contas da União (<https://certidoes-apf.apps.tcu.gov.br/>);

16.1.6. A consulta aos cadastros será realizada em nome da empresa licitante e também de seu sócio majoritário, por força do artigo 12 da Lei nº 8.429, de 1992, que prevê, dentre as sanções impostas ao responsável pela prática de ato de improbidade administrativa, a proibição de contratar com o Poder Público, inclusive por intermédio de pessoa jurídica da qual seja sócio majoritário.

16.1.6.1. Caso conste na Consulta de Situação do Fornecedor a existência de Ocorrências Impeditivas Indiretas, o gestor diligenciará para verificar se houve fraude por parte das empresas apontadas no Relatório de Ocorrências Impeditivas Indiretas;



- 16.1.6.1.1. A tentativa de burla será verificada por meio dos vínculos societários, linhas de serviço similares, dentre outros;
- 16.1.6.1.2. O licitante será convocado para manifestação previamente à sua desclassificação.
- 16.1.6.2. Constatada a existência de sanção, o Pregoeiro reputará o licitante inabilitado, por falta de condição de participação;
- 16.1.6.3. No caso de inabilitação, haverá nova verificação, pelo sistema, da eventual ocorrência do empate ficto, previsto nos artigos 44 e 45 da Lei Complementar n.º 123, de 2006, seguindo-se a disciplina antes estabelecida para aceitação da proposta subsequente.
- 16.2. Caso atendidas as condições de participação, a habilitação dos licitantes será verificada por meio do **E-BACABAL**, nos documentos por ele abrangidos, em relação à habilitação jurídica, à regularidade fiscal, à qualificação econômica financeira e habilitação técnica;
- 16.2.1. É dever do licitante atualizar previamente as comprovações constantes do **E-BACABAL** para que estejam vigentes na data da abertura da sessão pública, ou encaminhar, em conjunto com a apresentação da proposta, a respectiva documentação atualizada;
- 16.2.2. O descumprimento do subitem acima implicará a inabilitação do licitante, exceto se a consulta aos sítios eletrônicos oficiais emissores de certidões feita pelo Pregoeiro lograr êxito em encontrar a(s) certidão(ões) válida(s), conforme **Art. 43º, do Decreto Municipal n.º 683/2020**;
- 16.2.3. Havendo a necessidade de envio de documentos de habilitação complementares, necessários à confirmação daqueles exigidos neste Edital e já apresentados, o licitante será convocado a encaminhá-los, em formato digital, via sistema, no prazo designado, sob pena de inabilitação.
- 16.3. Somente haverá a necessidade de comprovação do preenchimento de requisitos mediante apresentação dos documentos originais não-digitais quando houver dúvida em relação à integridade do documento digital;
- 16.3.1. Os originais ou cópias autenticadas, caso sejam solicitados, deverão ser encaminhados para a **Comissão Permanente de Licitação - CPL**, situada na **Prefeitura Municipal de Bacabal**, com sede na Travessa 15 de novembro, n.º 229, CEP 65.700-000, Centro, Bacabal/MA.
- 16.4. Não serão aceitos documentos de habilitação com indicação de CNPJ/CPF diferentes,



salvo aqueles legalmente permitidos;

16.5. Se o licitante for a matriz, todos os documentos deverão estar em nome da matriz, e se o licitante for a filial, todos os documentos deverão estar em nome da filial, exceto aqueles documentos que, pela própria natureza, comprovadamente, forem emitidos somente em nome da matriz;

16.5.1. Serão aceitos registros de CNPJ de licitante matriz e filial com diferenças de números de documentos pertinentes ao CND e ao CRF/FGTS, quando for comprovada a centralização do recolhimento dessas contribuições.

16.6. Ressalvado o disposto no **item 9**, os licitantes deverão encaminhar, nos termos deste Edital, a documentação relacionada nos itens a seguir, para fins de habilitação;

16.7. A Habilitação Jurídica, que será comprovada mediante a apresentação da seguinte documentação:

16.7.1. Cédula de identidade do empresário (no caso de microempreendedor individual, ou empresário, ou empresa individual de responsabilidade limitada - EIRELI), ou de todos os sócios (no caso de sociedade civil ou empresa LTDA), ou do presidente (no caso de cooperativa, fundação ou sociedade anônima); e

16.7.2. No caso de empresário individual: inscrição no Registro Público de Empresas Mercantis, a cargo da Junta Comercial da respectiva sede; ou

16.7.3. Em se tratando de microempreendedor individual - MEI: Certificado da Condição de Microempreendedor Individual - CCMEI, cuja aceitação ficará condicionada à verificação da autenticidade no sítio www.portaldoempreendedor.gov.br; ou

16.7.4. No caso de sociedade empresária ou empresa individual de responsabilidade limitada - EIRELI: ato constitutivo, estatuto ou contrato social em vigor, devidamente registrado na Junta Comercial da respectiva sede, acompanhado de documento comprobatório de seus administradores; ou

16.7.5. Inscrição no Registro Público de Empresas Mercantis onde opera, com averbação no Registro onde tem sede a matriz, no caso de ser o participante sucursal, filial ou agência; ou

16.7.6. No caso de sociedade simples: Inscrição do ato constitutivo no Registro Civil das Pessoas Jurídicas do local de sua sede, acompanhada de prova da indicação dos seus administradores;



- 16.7.7.** No caso de cooperativa: Ata de fundação e estatuto social em vigor, com a ata da assembleia que o aprovou, devidamente arquivado na Junta Comercial ou inscrito no Registro Civil das Pessoas Jurídicas da respectiva sede, bem como o registro de que trata o art. 107 da Lei nº 5.764, de 1971;
- 16.7.8.** No caso de agricultor familiar: Declaração de Aptidão ao Pronaf – DAP ou DAP-P válida, ou, ainda, outros documentos definidos pela Secretaria Especial de Agricultura Familiar e do Desenvolvimento Agrário, nos termos do art. 4º, §2º do Decreto n. 7.775, de 2012;
- 16.7.9.** No caso de produtor rural: Matrícula no Cadastro Específico do INSS – CEI, que comprove a qualificação como produtor rural pessoa física, nos termos da Instrução Normativa RFB n.º 971, de 2009 (arts. 17 a 19 e 165);
- 16.7.10.** Ato constitutivo, estatuto ou contrato social em vigor com todas as suas eventuais alterações ou consolidado, devidamente registrado, em se tratando de sociedades comerciais, e, no caso de sociedade por ações, acompanhado de documentos de eleição de seus administradores. De acordo com a Lei nº 10.406/2002 (Novo Código Civil Brasileiro); ou
- 16.7.11.** Decreto de autorização, em se tratando de empresa ou sociedade estrangeira em funcionamento no País, e ato de registro ou autorização para funcionamento expedido pelo órgão competente, quando a atividade assim o exigir;
- 16.7.12.** A Parte Específica determinará ato de registro ou autorização para funcionamento expedido pelo órgão competente, dependendo da atividade a ser licitada, nos termos da legislação vigente;
- 16.7.13.** Os documentos acima deverão estar acompanhados de todas as alterações ou da consolidação respectiva.
- 16.8. A Regularidade Fiscal,** que será comprovada mediante a apresentação dos seguintes documentos:
- 16.8.1.** Prova de inscrição no **Cadastro Nacional de Pessoas Jurídicas – CNPJ** ou no Cadastro de Pessoas Físicas, conforme o caso;
- 16.8.2.** Prova de inscrição no cadastro de **Contribuinte Municipal**, relativo ao domicílio ou sede da licitante, se houver, pertinente ao seu ramo de atividade e compatível com o objeto desta licitação;
- 16.8.3.** Para com a **Fazenda Federal**, por meio da **Certidão Negativa de Débitos ou Certidão Positiva com efeito de Negativa, de Tributos e Contribuições Federais e à Dívida Ativa da União**, assim como a



regularidade das contribuições previdenciárias e de terceiros conforme Portaria PGFN/RFB nº 1751, de 02 de outubro de 2014, emitida pela Secretaria da Receita Federal, da sede ou domicílio do licitante;

- 16.8.4.** Para com a **Fazenda Estadual**, por meio de **Certidão Negativa de Débitos ou Certidão Positiva com efeitos de Negativa**, expedida pelo Estado do domicílio ou sede da empresa licitante, comprovando a regularidade para com a Fazenda Estadual e **Certidão Negativa ou Certidão Positiva com efeitos de Negativa, quanto à Dívida Ativa do Estado**, expedida pelo Estado do domicílio ou sede da empresa licitante, comprovando a regularidade para com a Fazenda Estadual, da sede ou domicílio do licitante;
- 16.8.5.** Para com a **Fazenda Municipal**, por meio de **Certidão Negativa de Débitos ou Certidão Positiva com efeitos de Negativa**, relativa à atividade econômica, expedida pelo Município do domicílio ou sede do licitante, comprovando a regularidade para com a Fazenda Municipal e **Certidão Negativa ou Certidão Positiva com efeitos de Negativa, quanto à Dívida Ativa do Município**, expedida pelo Município do domicílio ou sede do licitante, comprovando a regularidade para com a Fazenda Municipal, da sede ou domicílio do licitante;
- 16.8.6.** **Certificado de Regularidade de Situação do FGTS – CRF**, emitido pela Caixa Econômica Federal – CEF, comprovando a regularidade perante o Fundo de Garantia por Tempo de Serviço;
- 16.8.7.** Para com a **Justiça Trabalhista**, por meio de **Certidão Negativa de Débitos Trabalhistas**, expedida pelo Tribunal Superior do Trabalho;
- 16.8.8.** Caso o licitante seja considerado isento dos tributos estaduais relacionados ao objeto licitatório, deverá comprovar tal condição mediante declaração da Fazenda Estadual do seu domicílio ou sede, ou outra equivalente, na forma da lei;
- 16.8.9.** Caso o licitante detentor do menor preço seja qualificado como microempresa ou empresa de pequeno porte deverá apresentar toda a documentação exigida para efeito de comprovação de regularidade fiscal, mesmo que esta apresente alguma restrição, sob pena de inabilitação.
- 16.9. A Qualificação Econômico-Financeira**, que será comprovada mediante a apresentação dos seguintes documentos:
- 16.9.1. Certidão Negativa de Falência ou Concordata**, expedida por Cartório de Distribuição da Sede da licitante, expedida nos últimos **60 (sessenta) dias** que anteceder a abertura da licitação;



16.9.2. Balanço patrimonial e demonstrações contábeis do último exercício social, já exigíveis e apresentados na forma da lei, que comprovem a boa situação financeira da empresa, vedada a sua substituição por balancetes ou balanços provisórios, podendo ser atualizados por índices oficiais quando encerrado há mais de 3 (três) meses da data de apresentação da proposta;

16.9.2.1. No caso de empresa constituída no exercício social vigente, admite-se a apresentação de balanço patrimonial e demonstrações contábeis referentes ao período de existência da sociedade;

16.9.2.2. É admissível o balanço intermediário, se decorrer de lei ou contrato/estatuto social.

16.9.2.3. Caso o licitante seja cooperativo, tais documentos deverão ser acompanhados da última auditoria contábil-financeira, conforme dispõe o artigo 112 da Lei n.º 5.764, de 1971, ou de uma declaração, sob as penas da lei, de que tal auditoria não foi exigida pelo órgão fiscalizador.

16.9.3. Balanços patrimoniais e demonstrações contábeis do último exercício social, já exigíveis e apresentados na forma da Lei, devidamente registrado na Junta Comercial, que comprovem a real situação financeira da empresa, vedada a sua substituição, por balancetes ou balanços provisórios, podendo ser atualizado, por índices oficiais, quando encerrados a mais de 03 (três) meses da data de apresentação da proposta. Na hipótese de atualização ou aumento do patrimônio líquido, o licitante terá que, obrigatoriamente, apresentar documento que altere o mesmo, devidamente registrado e arquivado na Junta Comercial;

16.9.3.1. A comprovação da real situação financeira da empresa, será avaliada pelos números das demonstrações contábeis em função do índice abaixo:

16.9.3.1.1. Índice de Liquidez Corrente - (ILC) igual ou superior a 01 (um) a ser obtido pela seguinte fórmula:

$$\text{ILC} = \frac{\text{Ativo Circulante}}{\text{Passivo Circulante}}$$

16.9.3.2. As empresas com menos de 01 (um) ano de existência, que ainda



não tenham Balanço de encerramento do exercício, deverão apresentar Demonstrações Contábeis, consolidando seus direitos, obrigações e patrimônio líquido igual ou superior a dez por cento (10%) do valor estimado da contratação, relativos ao período de sua existência, e o balanço de abertura registrado na Junta Comercial com selo da DHP do contador que assinou o balanço;

- 16.9.3.3.** A fórmula deverá estar devidamente aplicada em memorial de cálculos juntado ao Balanço Patrimonial e Demonstrações Contábeis. Caso o Memorial não seja apresentado, o Pregoeiro se reserva o direito de efetuar os cálculos;
- 16.9.3.4.** A licitante que apresentar resultado **MENOR QUE UM** no **ÍNDICE DE LIQUIDEZ GERAL** acima mencionado deverá comprovar Capital Social ou Patrimônio Líquido mínimo, correspondente a **10% (dez por cento)** do valor máximo estabelecido no Termo de Referência (**ANEXO I**) deste Edital;
- 16.9.3.5.** Na hipótese de alteração do Capital Social, após a realização do Balanço Patrimonial, a licitante deverá apresentar documentação de alteração do Capital Social, devidamente registrada na Junta Comercial;
- 16.9.3.6.** As empresas constituídas no exercício social em curso, em substituição ao Balanço Patrimonial, deverão apresentar o Balanço de Abertura, devidamente registrado na Junta Comercial da sede ou domicílio do licitante;
- 16.9.3.7.** Os Balanços Patrimoniais e as Demonstrações Contábeis das Sociedades por Ações, registrados na Junta Comercial da sede ou domicílio do licitante, deverão ser apresentados acompanhados da Ata de Aprovação pela Assembleia Geral Ordinária, ou da publicação em Diário Oficial ou em jornal de grande circulação;
- 16.9.3.8.** As demais Sociedades e as Firms Individuais, deverão apresentar o Balanço Patrimonial e as Demonstrações Contábeis, devidamente registrado na Junta Comercial da sede ou domicílio do licitante, acompanhado dos **Termos de Abertura e Encerramento do Livro Diário** em que se ache o Balanço transcrito;
- 16.9.3.9.** A pessoa jurídica optante do **Sistema de Lucro Presumido**, que no decorrer do ano-calendário, mantiver Livro Caixa nos termos da Lei Federal n.º 8.981/1995, deverá apresentar, juntamente



com o Balanço Patrimonial, cópias dos **Termos de Abertura e Encerramento da Livro Caixa;**

16.9.3.10. As empresas submetidas ao Sistema Público de Escrituração Digital SPED (**INSTRUÇÃO NORMATIVA RFB Nº 2003, DE 18 DE JANEIRO DE 2021**), deverão apresentar: Termo de Autenticação com a identificação do Autenticador - Junta Comercial (impresso do arquivo SPED Contábil); Termo de Abertura e Encerramento (impresso do arquivo SPED contábil); Recibo de Entrega do Livro Digital (impresso do arquivo SPED contábil); Balanço Patrimonial (impresso do arquivo SPED contábil); Demonstração de Resultado do Exercício (impresso do arquivo SPED contábil).

16.10. A Qualificação Técnica dos licitantes deverá ser comprovada através de:

16.10.1. Comprovação de aptidão para **serviço do objeto** compatível em característica com o objeto da licitação, através de atestado expedido por Pessoa Física e/ou Jurídica de Direito Público ou Privado, comprovando que o licitante **fornece** ou **forneceu** objeto compatíveis com o objeto deste pregão, não sendo admitidos atestados genéricos sem especificar os itens. A(s) certidão(ões)/atestado(s) deverá(ão) ser apresentado(s) em papel timbrado da entidade, em original ou cópia reprográfica autenticada, assinados por autoridades ou representantes de quem o(s) expediu, com a devida identificação, conforme preceitua o art. 30, inciso II, § 1º e 3º do inciso IV da Lei Federal n.º 8.666/93 e alterações posteriores.

16.11. As DECLARAÇÕES:

16.11.1. Declaração Consolidada, conforme modelo (**ANEXO IV**);

16.12. Caso a proposta mais vantajosa seja ofertada por microempresa, empresa de pequeno porte ou sociedade cooperativa equiparada, e uma vez constatada a existência de alguma restrição no que tange à regularidade fiscal e trabalhista, a mesma será convocada para, no prazo de **5 (cinco) dias úteis**, após a declaração do vencedor, comprovar a regularização. O prazo poderá ser prorrogado por igual período, a critério da administração pública, quando requerida pelo licitante, mediante apresentação de justificativa;

16.13. A não-regularização fiscal e trabalhista no prazo previsto no subitem anterior acarretará a inabilitação do licitante, sem prejuízo das sanções previstas neste Edital, sendo facultada a convocação dos licitantes remanescentes, na ordem de classificação. Se, na ordem de classificação, seguir-se outra microempresa, empresa de pequeno porte ou sociedade cooperativa com alguma restrição na



documentação fiscal e trabalhista, será concedido o mesmo prazo para regularização;

- 16.14.** Havendo necessidade de analisar minuciosamente os documentos exigidos, o Pregoeiro suspenderá a sessão, informando no "chat" a nova data e horário para a continuidade da mesma;
- 16.15.** Será inabilitado o licitante que não comprovar sua habilitação, seja por não apresentar quaisquer dos documentos exigidos, ou apresentá-los em desacordo com o estabelecido neste Edital;
- 16.16.** Nos itens não exclusivos a microempresas e empresas de pequeno porte, em havendo inabilitação, haverá nova verificação, pelo sistema, da eventual ocorrência do empate ficto, previsto nos artigos 44 e 45 da LC n.º 123, de 2006, seguindo-se a disciplina antes estabelecida para aceitação da proposta subsequente;
- 16.17.** O licitante provisoriamente vencedor em um item, que estiver concorrendo em outro item, ficará obrigado a comprovar os requisitos de habilitação cumulativamente, isto é, somando as exigências do item em que venceu às do item em que estiver concorrendo, e assim sucessivamente, sob pena de inabilitação, além da aplicação das sanções cabíveis;
- 16.17.1.** Não havendo a comprovação cumulativa dos requisitos de habilitação, a inabilitação recairá sobre o(s) item(ns) de menor(es) valor(es), cuja retirada(s) seja(m) suficiente(s) para a habilitação do licitante nos remanescentes.
- 16.18.** Constatado o atendimento às exigências de habilitação fixadas no Edital, o licitante será declarado vencedor.

17. DO ENCAMINHAMENTO DA PROPOSTA VENCEDORA

- 17.1.** A proposta final do licitante declarado vencedor deverá ser encaminhada no prazo de **02 (duas) horas** a contar da solicitação do pregoeiro no sistema eletrônico e deverá:
- 17.1.1.** Ser redigida em língua portuguesa, digitada, em uma via, sem emendas, rasuras, entrelinhas ou ressalvas, devendo a última folha ser assinada e as demais rubricadas pelo licitante ou seu representante legal;
- 17.1.2.** Conter a indicação do banco, número da conta e agência do licitante vencedor, para fins de pagamento.
- 17.2.** A proposta final deverá ser documentada nos autos e será levada em consideração no decorrer da execução do contrato e aplicação de eventual sanção à Contratada, se



for o caso.

17.3. Os preços deverão ser expressos em moeda corrente nacional, o valor unitário em algarismos e o valor global em algarismos e por extenso.

17.3.1. Ocorrendo divergência entre os preços unitários e o preço global, prevalecerão os preços unitários;

17.3.2. No caso de divergência entre os valores numéricos e os valores expressos por extenso, prevalecerão estes últimos.

17.4. A oferta deverá ser firme e precisa, limitada, rigorosamente, ao objeto deste Edital, sem conter alternativas de preço ou de qualquer outra condição que induza o julgamento a mais de um resultado, sob pena de desclassificação;

17.5. A proposta deverá obedecer aos termos deste Edital e seus Anexos, não sendo considerada aquela que não corresponda às especificações ali contidas ou que estabeleça vínculo à proposta de outro licitante;

17.6. As propostas que contenham a descrição do objeto, o valor e os documentos complementares estarão disponíveis na internet, após a homologação.

18. DO CATÁLOGO E/OU DOCUMENTAÇÃO TÉCNICA PERTINENTE

18.1. Caso necessário será solicitado a apresentação de catálogos e/ou documentação técnica.

19. DA VISITA TÉCNICA

19.1. Não será exigido visita técnica;

19.1.1. O atestado de vistoria, caso exigido, poderá ser substituído por declaração emitida pelo licitante em que conste, alternativamente, que conhece as condições locais para execução do objeto, ou que tem pleno conhecimento das condições e peculiaridades inerentes à natureza do trabalho, assumindo total responsabilidade por este fato e que não utilizará deste para quaisquer questionamentos futuros que ensejem desavenças técnicas ou financeiras com a contratante.

20. DO RECURSO

20.1. Declarada a vencedora, o Pregoeiro abrirá prazo de **30 (trinta) minutos**, durante o qual qualquer licitante poderá, de forma imediata e motivada, em campo próprio do sistema, manifestar sua intenção de recurso;



- 20.1.1.** Nesse momento o pregoeiro não adentrará no mérito recursal, mas apenas verificará as condições de admissibilidade do recurso;
- 20.1.2.** A falta de manifestação no prazo estabelecido autoriza o Pregoeiro a adjudicar o objeto à licitante vencedora;
- 20.1.3.** O Pregoeiro examinará a intenção de recurso, aceitando-a ou, motivadamente, rejeitando-a, em campo próprio do sistema;
- 20.1.4.** A licitante que tiver sua intenção de recurso aceita deverá registrar as razões do recurso, em campo próprio do sistema, no prazo de **03 (três) dias úteis**, ficando as demais licitantes, desde logo, intimadas a apresentar contrarrazões, também via sistema, em igual prazo, que começará a correr do término do prazo da recorrente.
- 20.2.** Para efeito do disposto no § 5.º do artigo 109 da Lei Federal n.º 8.666/1993, fica à vista dos autos do processo administrativo em epígrafe, franqueada aos interessados;
- 20.3.** As intenções de recurso não admitidas e os recursos rejeitados pelo Pregoeiro serão apreciados pela autoridade competente;
- 20.4.** O acolhimento do recurso implicará a invalidação apenas dos atos insuscetíveis de aproveitamento;
- 20.5.** Os autos do processo permanecerão com vista franqueada aos interessados, no endereço constante neste Edital.

21. DA REABERTURA DA SESSÃO PÚBLICA

- 21.1.** A sessão pública poderá ser reaberta:
- 21.1.1.** Nas hipóteses de provimento de recurso que leve à anulação de atos anteriores à realização da sessão pública precedente ou em que seja anulada a própria sessão pública, situação em que serão repetidos os atos anulados e os que dele dependam;
- 21.1.2.** Quando houver erro na aceitação do preço melhor classificado ou quando o licitante declarado vencedor não assinar o contrato, não retirar o instrumento equivalente ou não comprovar a regularização fiscal e trabalhista, nos termos do art. 43, §1º da LC n.º 123/2006, serão adotados os procedimentos imediatamente posteriores ao encerramento da etapa de lances;
- 21.1.3.** Todos os licitantes remanescentes deverão ser convocados para



acompanhar a sessão reaberta;

21.1.4. A convocação se dará por meio do sistema eletrônico (“chat”), e-mail, ou, ainda, fac-símile, de acordo com a fase do procedimento licitatório;

21.1.5. A convocação feita por e-mail dar-se-á de acordo com os dados contidos no **E-BACABAL**, sendo responsabilidade do licitante manter seus dados cadastrais atualizados.

22. DA ADJUDICAÇÃO E HOMOLOGAÇÃO

22.1. O objeto deste Pregão será adjudicado por item pelo Pregoeiro, salvo quando houver recurso, hipótese em que a adjudicação caberá à autoridade competente para homologação;

22.2. A homologação deste Pregão compete a Autoridade Competente da Secretaria;

23. DA FISCALIZAÇÃO DO OBJETO LICITADO

23.1. Competirá a **Prefeitura Municipal de Bacabal**, através da **Secretaria Municipal Administração**, proceder ao acompanhamento, controle e fiscalização do **serviço do(s) objeto(s)**.

24. DA DOTAÇÃO ORÇAMENTÁRIA

24.1. As despesas decorrentes da presente licitação correrão por conta dos recursos específicos consignados no orçamento da Prefeitura Municipal de Bacabal:

02.07 – SECRETARIA MUNICIPAL DE AGRICULTURA

20.605.0022.2036 - MANUTENÇÃO DE MERCADOS, FEIRAS E MATADOURAS

3.3.90.39.00 – OUTROS SERVIÇOS DE TERCEIRO PESSOA JURIDICA

25. DA IMPUGNAÇÃO AO EDITAL E DOS ESCLARECIMENTOS

25.1. Até **03 (três) dias úteis** antes da data fixada para abertura da sessão pública, qualquer pessoa, física ou jurídica, poderá impugnar o ato convocatório deste Pregão mediante petição a ser enviada exclusivamente por forma eletrônica no sistema **www.e-bacabal.com.br**;

25.2. Caberá o pregoeiro, auxiliado pelos responsáveis pela elaboração deste Edital e seus anexos, decidir sobre a impugnação no prazo de até **02 (dois) dias úteis** contados da data de recebimento da impugnação;



- 25.3. Acolhida a impugnação contra este Edital, será designada nova data para a realização do certame, exceto quando, inquestionavelmente, a alteração não afetar a formulação das propostas;
- 25.4. Os pedidos de esclarecimentos devem ser enviados ao Pregoeiro até 03 (três) dias úteis antes da data fixada para recebimento das propostas, exclusivamente para o endereço **licitacao@bacabal.ma.gov.br** com cópia para **cpl.bacabal@hotmail.com**, até as 18 (dezoito) horas, no horário oficial de Brasília-DF ou protocolada na **Comissão Permanente de Licitação - CPL**, situada na Prefeitura Municipal de Bacabal, com sede na Travessa 15 de novembro, n.º 229, CEP 65.700-000, Centro, Bacabal/MA, de 2ª (segunda-feira) a 6ª (sexta-feira) no horário de 08 (oito) às 12 (doze) horas;
- 25.5. Para a resposta dos esclarecimentos e o julgamento das impugnações o Pregoeiro será auxiliado pelo setor técnico competente;
- 25.6. As impugnações e pedidos de esclarecimentos não suspendem os prazos previstos no certame;
- 25.6.1. A concessão de efeito suspensivo à impugnação é medida excepcional e deverá ser motivada pelo pregoeiro, nos autos do processo de licitação.
- 25.7. As respostas às impugnações e aos esclarecimentos solicitados, bem como outros avisos de ordem geral, serão cadastradas no sítio **www.e-bacabal.com.br**, sendo de responsabilidade dos licitantes, seu acompanhamento;
- 25.8. Não serão conhecidas as impugnações apresentadas após o respectivo prazo legal ou, no caso de empresas, que estejam inscritas por representante não habilitado legalmente ou não identificado no processo para responder pela proponente;
- 25.9. A petição de impugnação apresentada por empresa deve ser firmada por sócio, pessoa designada para a administração da sociedade empresária, ou procurador, e vir acompanhada, conforme o caso, de estatuto ou contrato social e suas posteriores alterações, se houver, do ato de designação do administrador, ou de procuração pública ou particular (instrumento de mandato com poderes para impugnar o Edital).

26. DA ENTREGA E DO RECEBIMENTO DOS OBJETOS

- 26.1. Os critérios de recebimento e aceitação do objeto e de fiscalização estão previstos no Termo de Referência (ANEXO I) e Minuta do Contrato (ANEXO II), do presente Edital.

27. DAS OBRIGAÇÕES



27.1. As obrigações da **CONTRATANTE** e da **CONTRATADA** são as estabelecidas no Termo de Referência (**ANEXO I**) e Minuta do Contrato (**ANEXO II**), do presente Edital.

28. DO PAGAMENTO

28.1. As condições de pagamento estão previstas no Termo de Referência (**ANEXO I**) e Minuta do Contrato (**ANEXO II**), do presente Edital.

29. DISPOSIÇÕES FINAIS

29.1. A Autoridade Competente do Órgão Requisitante compete anular este Pregão por ilegalidade, de ofício ou por provocação de qualquer pessoa, e revogar o certame por considerá-lo inoportuno ou inconveniente diante de fato superveniente, mediante ato escrito e fundamentado;

29.1.1. A anulação do Pregão induz à do contrato;

29.1.2. As licitantes não terão direito à indenização em decorrência da anulação do procedimento licitatório, ressalvado o direito do contratado de boa-fé de ser ressarcido pelos encargos que tiver suportado no cumprimento do contrato.

29.2. É facultado ao Pregoeiro ou à autoridade superior, em qualquer fase deste Pregão, promover diligência destinada a esclarecer ou completar a instrução do processo, vedada a inclusão posterior de informação ou de documentos que deveriam ter sido apresentados para fins de classificação e habilitação;

29.3. No julgamento das propostas e na fase de habilitação, o Pregoeiro poderá sanar erros ou falhas que não alterem a substância das propostas e dos documentos e a sua validade jurídica, mediante despacho fundamentado, registrado em ata e acessível a todos, atribuindo-lhes validade e eficácia para fins de classificação e habilitação;

29.3.1. Caso os prazos definidos neste Edital não estejam expressamente indicados na proposta, eles serão considerados como aceitos para efeito de julgamento deste Pregão.

29.4. Os documentos eletrônicos produzidos com a utilização de processo de certificação disponibilizada pela ICP-Brasil, nos termos da Medida Provisória n.º 2.200-2, de 24 de agosto de 2001, serão recebidos e presumidos verdadeiros em relação aos signatários, dispensando-se o envio de documentos originais e cópias autenticadas em papel;

29.5. Aplicam-se às cooperativas enquadradas na situação do art. 34 da Lei n.º 11.488, de



15 de junho de 2007, todas as disposições relativas às microempresas e empresas de pequeno porte;

- 29.6. Nos casos de divergência ou dúvida entre o texto do Termo de Referência e o texto do Edital, prevalecerá, no julgamento objetivo das propostas e documentos, o texto do Edital;
- 29.7. Este Pregão poderá ter a data de abertura da sessão pública transferida por conveniência da Comissão Permanente de Licitação – CPL, sem prejuízo do disposto no art. 4, inciso V, da Lei Federal n.º 10.520/2002;
- 29.8. Este Edital será fornecido a qualquer interessado, através dos sítios www.e-bacabal.com.br e no portal da transparência da Prefeitura Municipal de Bacabal/MA;
- 29.9. Os licitantes ficam informados sobre os termos da Lei n.º 12.846, de 1.º de agosto de 2013 (Lei Anticorrupção), que dispõe sobre a responsabilização administrativa e civil de pessoas jurídicas pela prática de atos lesivos contra a Administração Pública, em especial, ao constante no art. 5.º, inciso IV, correspondente aos procedimentos licitatórios, indicando que qualquer indício de conluio, ou de outra forma de fraude ao certame, implicará aos envolvidos as penalidades previstas no mencionado diploma legal;
- 29.10. Os licitantes assumem todos os custos de preparação e apresentação de suas propostas e a Administração não será, em nenhum caso, responsável por esses custos, independentemente da condução ou do resultado do processo licitatório;
- 29.11. Na contagem dos prazos estabelecidos neste Edital e seus Anexos, excluir-se-á o dia do início e incluir-se-á o do vencimento. Só se iniciam e vencem os prazos em dias de expediente na Administração;
- 29.12. O licitante é o responsável pela fidelidade e legitimidade das informações prestadas e dos documentos apresentados em qualquer fase da licitação;
- 29.12.1. A falsidade de qualquer documento apresentado ou a inverdade das informações nele contidas implicará a imediata desclassificação do proponente que o tiver apresentado, ou, caso tenha sido o vencedor, a rescisão do contrato ou do documento equivalente, sem prejuízo das demais sanções cabíveis
- 29.13. Em se tratando de certame que seja para aquisição de bens de natureza divisível, que possua cota de até **25% (vinte e cinco por cento)** do objeto para a contratação de microempresas e empresas de pequeno porte:
- 29.13.1. Na hipótese de não haver vencedor para a cota reservada, esta poderá ser



PREFEITURA MUNICIPAL DE BACABAL-MA

Fls. n.º _____

Proc. n.º 100202/2022

Rubrica: 

adjudicada ao vencedor da cota principal ou, diante de sua recusa, aos licitantes remanescentes, desde que pratiquem o preço do primeiro colocado da cota principal.

29.14. Se a mesma empresa vencer a cota reservada e a cota principal, a contratação das cotas deverá ocorrer pelo menor preço

30. DO FORO

30.1. Fica eleito o Foro da Comarca da Cidade de Bacabal/MA, com renúncia expressa a qualquer outro, por mais privilegiado que seja, para dirimir qualquer dúvida oriunda desta licitação.

Bacabal, Estado do Maranhão, em 15 de março de 2022.

CARLOS HENRIQUE FERRO SOUSA
Pregoeiro da CPL/PMB



EDITAL DE LICITAÇÃO
PREGÃO ELETRÔNICO n.º 020/2022
PROCESSO ADMINISTRATIVO n.º 100202/2022

ANEXO I

TERMO DE REFERÊNCIA

1. OBJETO

- 1.1. O presente Termo de Referência trata da **Contratação de pessoa(s) jurídica(s) para prestação de serviços de confecção, montagem e instalação de moveis planejados a serem instalados no Mercado Municipal, de interesse do Município de Bacabal/MA;**
- 1.2. O presente objeto tem como parâmetro o Projeto que se encontra em anexo deste Termo de Referência, para execução do mobiliário do Mercado Municipal.

2. JUSTIFICATIVA

- 2.1. A aquisição dos móveis planejados (projetados, fornecidos e instalados) se justifica necessidade de mobiliário do Novo Mercado Municipal, assim oferecer melhor condições de trabalhos e aproveitamento de espaço.

Os móveis planejados são necessários para proporcionar um melhor acolhimento aos produtores, proporcionando também o uso eficiente dos ambientes, podendo assim comportar todas as mercadorias utilizadas para venda.

3. DO OBJETO

- 3.1. Discriminação do Lote:

LOTE I					
ITEM	ESPECIFICAÇÃO	UND	QUANT.	V. UNITÁRIO	V. TOTAL
1	Contratação de pessoa(s) jurídica(s) para prestação de serviços de confecção, montagem e instalação de moveis planejados a serem instalados no Mercado Municipal, de interesse do Município de Bacabal/MA	Serv.	1	R\$ 1.573.276,11	R\$ 1.573.276,11

- 3.2. Discriminação do lote por objeto:

LOTE I						
ITEM	OBJETO	DESCRIÇÃO	QUANT.	UNID.	VLR. UNIT.	VLR. TOTAL
1	BANCAS DE HORTIFRUTI	Bancas de Hortifruti, as bancas são constituídas por uma mesa	40	Unidade	R\$ 7.656,55	R\$ 306.262,00



com dimensões (1,00x2,00m) em madeira tipo: TABUA *2,5 X 30 CM EM PINUS, MISTA OU EQUIVALENTE DA REGIAO-BRUTA, metal tipo: TUBO INDUSTRIAL, EM AÇO, QUADRADO, DIM 25 X 25 MM, E=3,17MM(1/8") na cor preta, uma prateleira com dimensões (1,50x2,60m) em TUBO INDUSTRIAL, EM AÇO, QUADRADO, DIM 50 X 50 MM, E=2,00MM na cor verde, e CHAPA DE AÇO GALVANIZADO Nº 16 - E=1,55MM cor preta; uma divisória com dimensões (1,50x2,60m) com TUBO INDUSTRIAL, EM AÇO, QUADRADO, DIM 50 X 50 MM, E=2,00MM na cor verde e CHAPA DE AÇO GALVANIZADO Nº 16 - E=1,55MM cor preta; e por derradeiro a placa de indicação do produto produzida com TELHA ONDULADA EM ACO ZINCADO ESPESSURA DE 0,50 MM nas dimensões (1,40x4,20m) na cor verde e letreiro feito em ACM (REVESTIMENTO METÁLICO EM ALUMÍNIO COMPOSTO) na cor branca. Será utilizado PÉ NIVELADOR PARA MÓVEIS 1/4" COM BUCHA na base das mesas, prateleiras e divisórias; OS SERVIÇOS A SEREM REALIZADOS DEVEM OBEDECER AOS REQUISITOS DO PROJETO MOBILIÁRIO, SEGUINDO OS PADRÕES E DIMENSÕES NELES CONTIDO, QUALQUER ALTERAÇÃO DEVERÁ SER CONSULTADA A EQUIPE AUTORA DO PROJETO.

2	BANCAS DE FARINHA	Bancas de Farinha , as bancas são constituídas por uma mesa com dimensões (1,30x2,60m) em madeira tipo: TABUA *2,5 X 30 CM EM PINUS, MISTA OU EQUIVALENTE DA REGIAO-BRUTA, metal tipo: TUBO INDUSTRIAL, EM AÇO, QUADRADO, DIM 25 X 25 MM, E=3,17MM(1/8") na cor preta; uma divisória com dimensões	11	Unidade	R\$ 3.960,75	R\$ 43.568,25
---	-------------------	---	----	---------	--------------	---------------



		(1,50x2,60m) em TUBO INDUSTRIAL, EM AÇO, QUADRADO, DIM 50 X 50 MM, E=2,00MM na cor amarela e CHAPA DE AÇO GALVANIZADO Nº 16 - E=1,55MM cor preta; e placa de indicação do produto produzida com TELHA ONDULADA EM AÇO ZINCADO ESPESSURA DE 0,50 MM nas dimensões (1,40x4,20m) na cor amarela e letreiro feito em ACM (REVESTIMENTO METÁLICO EM ALUMÍNIO COMPOSTO) na cor cinza. Será utilizado PÉ NIVELADOR PARA MÓVEIS 1/4" COM BUCHA na base das mesas, prateleiras e divisórias; OS SERVIÇOS A SEREM REALIZADOS DEVEM OBEDECER AOS REQUISITOS DO PROJETO MOBILIÁRIO, SEGUINDO OS PADRÕES E DIMENSÕES NELES CONTIDO, QUALQUER ALTERAÇÃO DEVERÁ SER CONSULTADA A EQUIPE AUTORA DO PROJETO.				
3	BANCAS DE BANANA	Bancas de Banana , as bancas são constituídas por uma mesa com dimensões (1,30x2,60m) em madeira tipo: TABUA *2,5 X 30 CM EM PINUS, MISTA OU EQUIVALENTE DA REGIAO-BRUTA, metal tipo: TUBO INDUSTRIAL, EM AÇO, QUADRADO, DIM 25 X 25 MM, E=3,17MM(1/8") na cor preta; uma divisória com dimensões (1,50x2,60m) em TUBO INDUSTRIAL, EM AÇO, QUADRADO, DIM 50 X 50 MM, E=2,00MM na cor amarela e CHAPA DE AÇO GALVANIZADO Nº 16 - E=1,55MM cor preta; e placa de indicação do produto produzida com TELHA ONDULADA EM AÇO ZINCADO ESPESSURA DE 0,50 MM nas dimensões (1,40x4,20m) na cor amarela e letreiro feito em ACM (REVESTIMENTO METÁLICO EM ALUMÍNIO COMPOSTO) na cor cinza. Será utilizado PÉ NIVELADOR PARA MÓVEIS 1/4"	20	Unidade	R\$ 3.455,63	R\$ 69.112,60



		COM BUCHA na base das mesas, prateleiras e divisórias; OS SERVIÇOS A SEREM REALIZADOS DEVEM OBEDECER AOS REQUISITOS DO PROJETO MOBILIÁRIO, SEGUINDO OS PADRÕES E DIMENSÕES NELES CONTIDO, QUALQUER ALTERAÇÃO DEVERÁ SER CONSULTADA A EQUIPE AUTORA DO PROJETO.				
4	BANCAS DE CHEIRO-VERDE	Bancas de Cheiro-Verde , as bancas são constituídas por uma mesa com dimensões (0,70x1,70m) em madeira tipo: TABUA *2,5 X 30 CM EM PINUS, MISTA OU EQUIVALENTE DA REGIAO- BRUTA, metal tipo: TUBO INDUSTRIAL, EM AÇO, QUADRADO, DIM 25 X 25 MM, E=3,17MM(1/8") na cor preta; uma divisória com dimensões (1,50x2,60m) em TUBO INDUSTRIAL, EM AÇO, QUADRADO, DIM 50 X 50 MM, E=2,00MM na cor verde e CHAPA DE AÇO GALVANIZADO Nº 16 - E=1,55MM cor preta; e placa de indicação do produto produzida com TELHA ONDULADA EM ACO ZINCADO ESPESSURA DE 0,50 MM nas dimensões (1,40x4,20m) na cor verde e letreiro feito em ACM (REVESTIMENTO METÁLICO EM ALUMÍNIO COMPOSTO) na cor branco. Será utilizado PÉ NIVELADOR PARA MÓVEIS 1/4" COM BUCHA na base das mesas, prateleiras e divisórias; OS SERVIÇOS A SEREM REALIZADOS DEVEM OBEDECER AOS REQUISITOS DO PROJETO MOBILIÁRIO, SEGUINDO OS PADRÕES E DIMENSÕES NELES CONTIDO, QUALQUER ALTERAÇÃO DEVERÁ SER CONSULTADA A EQUIPE AUTORA DO PROJETO.	7	Unidade	R\$ 3.708,08	R\$ 25.956,56
5	BANCAS DE TEMPERO SECO	Bancas de Tempero Seco , as bancas são constituídas por uma mesa com dimensões (0,70x1,70m) em madeira tipo: TABUA *2,5 X 30 CM EM PINUS, MISTA OU EQUIVALENTE DA	8	Unidade	R\$ 3.617,61	R\$ 28.940,88



		<p>REGIAO- BRUTA, metal tipo: TUBO INDUSTRIAL, EM AÇO, QUADRADO, DIM 25 X 25 MM, E=3,17MM(1/8") na cor preta; uma divisória com dimensões (1,50x2,60m) em TUBO INDUSTRIAL, EM AÇO, QUADRADO, DIM 50 X 50 MM, E=2,00MM na cor verde e CHAPA DE AÇO GALVANIZADO Nº 16 - E=1,55MM cor preta; e placa de indicação do produto produzida com TELHA ONDULADA EM ACO ZINCADO ESPESSURA DE 0,50 MM nas dimensões (1,40x4,20m) na cor verde e letreiro feito em ACM (REVESTIMENTO METÁLICO EM ALUMÍNIO COMPOSTO) na cor branco. Será utilizado PÉ NIVELADOR PARA MÓVEIS 1/4" COM BUCHA na base das mesas, prateleiras e divisórias; OS SERVIÇOS A SEREM REALIZADOS DEVEM OBEDECER AOS REQUISITOS DO PROJETO MOBILIÁRIO, SEGUINDO OS PADRÕES E DIMENSÕES NELES CONTIDO, QUALQUER ALTERAÇÃO DEVERÁ SER CONSULTADA A EQUIPE AUTORA DO PROJETO.</p>				
6	BANCAS DE CAFÉ	<p>Bancas de Café, as bancas são constituídas por uma mesa com dimensões (0,60x1,90m) em madeira tipo: TABUA *2,5 X 30 CM EM PINUS, MISTA OU EQUIVALENTE DA REGIAO-BRUTA, metal tipo: TUBO INDUSTRIAL, EM AÇO, QUADRADO, DIM 25 X 25 MM, E=3,17MM(1/8") na cor preta; uma divisória com dimensões (1,50x2,60m) em TUBO INDUSTRIAL, EM AÇO, QUADRADO, DIM 50 X 50 MM, E=2,00MM na cor marrom e CHAPA DE AÇO GALVANIZADO Nº 16 - E=1,55MM cor preta; e placa de indicação do produto produzida com TELHA ONDULADA EM ACO ZINCADO ESPESSURA DE 0,50 MM nas dimensões (1,40x4,20m) na cor marrom e letreiro feito em ACM</p>	10	Unidade	R\$ 6.287,37	R\$ 62.873,70



		(REVESTIMENTO METÁLICO EM ALUMÍNIO COMPOSTO) na cor branco. Será utilizado PÉ NIVELADOR PARA MÓVEIS 1/4" COM BUCHA na base das mesas, prateleiras e divisórias; OS SERVIÇOS A SEREM REALIZADOS DEVEM OBEDECER AOS REQUISITOS DO PROJETO MOBILIÁRIO, SEGUINDO OS PADRÕES E DIMENSÕES NELES CONTIDO, QUALQUER ALTERAÇÃO DEVERÁ SER CONSULTADA A EQUIPE AUTORA DO PROJETO.				
7	BANCAS DE CHURRASQUINHO	Bancas de Churrasquinho , as bancas são constituídas por uma mesa com dimensões (0,60x1,90m) em madeira tipo: TABUA *2,5 X 30 CM EM PINUS, MISTA OU EQUIVALENTE DA REGIAO- BRUTA, metal tipo: TUBO INDUSTRIAL, EM AÇO, QUADRADO, DIM 25 X 25 MM, E=3,17MM(1/8") na cor preta; uma divisória com dimensões (1,50x2,60m) em TUBO INDUSTRIAL, EM AÇO, QUADRADO, DIM 50 X 50 MM, E=2,00MM na cor marrom e CHAPA DE AÇO GALVANIZADO Nº 16 - E=1,55MM cor preta; e placa de indicação do produto produzida com TELHA ONDULADA EM ACO ZINCADO ESPESSURA DE 0,50 MM nas dimensões (1,40x4,20m) na cor marrom e letreiro feito em ACM (REVESTIMENTO METÁLICO EM ALUMÍNIO COMPOSTO) na cor branco. Será utilizado PÉ NIVELADOR PARA MÓVEIS 1/4" COM BUCHA na base das mesas, prateleiras e divisórias; OS SERVIÇOS A SEREM REALIZADOS DEVEM OBEDECER AOS REQUISITOS DO PROJETO MOBILIÁRIO, SEGUINDO OS PADRÕES E DIMENSÕES NELES CONTIDO, QUALQUER ALTERAÇÃO DEVERÁ SER CONSULTADA A EQUIPE AUTORA DO PROJETO.	12	Unidade	R\$ 6.685,40	R\$ 80.224,80
8	BANCAS DE	Bancas de Confeção Tipo 01 , as	28	Unidade	R\$ 16.542,93	R\$ 463.202,04



	CONFEÇÃO TIPO 01	bancas são constituídas por uma mesa com dimensões (1,20x1,30m) em madeira tipo: TABUA *2,5 X 30 CM EM PINUS, MISTA OU EQUIVALENTE DA REGIAO- BRUTA, metal tipo: TUBO INDUSTRIAL, EM AÇO, QUADRADO, DIM 25 X 25 MM, E=3,17MM(1/8") na cor preta. Os compartimentos são formados por TUBO METÁLICO FLEXÍVEL D=2" e 3" na cor azul, com telas tipo: TELA DE AÇO GALVANIZADO, FIO 12 BWG, MALHA 1/2", ONDULADA, QUADRADA na cor branca e o portão de correr feito de GRADE EM METALON na cor branca com ROLDANAS INFERIORES, sobre trilhos de PERFIL AÇO INOX, CANTONEIRA ABAS IGUAIS - 1" X 1/8. Será feita a pintura da madeira das mesas com aplicação de 01 demão de esmalte sintético para madeiras e toda a parte metálica com tinta alquídica de acabamento (esmalte sintético acetinado) aplicada a rolo ou pincel sobre superfícies metálicas. OS SERVIÇOS A SEREM REALIZADOS DEVEM OBEDECER AOS REQUISITOS DO PROJETO MOBILIÁRIO, SEGUINDO OS PADRÕES E DIMENSÕES NELES CONTIDO, QUALQUER ALTERAÇÃO DEVERÁ SER CONSULTADA A EQUIPE AUTORA DO PROJETO.				
9	BANCAS DE CONFEÇÃO TIPO 02	Bancas de Confecção Tipo 02 , os compartimentos são formados por TUBO METÁLICO FLEXÍVEL D=2" e 3" na cor preta, com telas tipo: TELA DE AÇO GALVANIZADO, FIO 12 BWG, MALHA 1/2", ONDULADA, QUADRADA na cor branca e o portão de correr feito de GRADE EM METALON na cor branca com ROLDANAS INFERIORES, sobre trilhos de PERFIL AÇO INOX, CANTONEIRA ABAS IGUAIS - 1" X 1/8. Será feita a pintura da madeira das mesas com aplicação de 01 demão de esmalte sintético	44	Unidade	R\$ 11.207,62	R\$ 493.135,28



	para madeiras e toda a parte metálica com tinta alquídica de acabamento (esmalte sintético acetinado) aplicada a rolo ou pincel sobre superfícies metálicas. OS SERVIÇOS A SEREM REALIZADOS DEVEM OBEDECER AOS REQUISITOS DO PROJETO MOBILIÁRIO, SEGUINDO OS PADRÕES E DIMENSÕES NELES CONTIDO, QUALQUER ALTERAÇÃO DEVERÁ SER CONSULTADA A EQUIPE AUTORA DO PROJETO.			
--	--	--	--	--

VALOR TOTAL ESTIMADO (R\$)**R\$ 1.573.276,11****um milhão, quinhentos e setenta e três mil, duzentos e setenta e seis reais e onze centavos**

- 3.3. O valor unitário descrito no quadro acima é o valor máximo em que o Município se limita a pagar, portanto nenhuma proposta poderá ter seus valores superiores a estes valores, sob pena de desclassificação da proposta;
- 3.4. As quantidades acima representam apenas estimativas efetuadas pelo Município, o qual não estará obrigado a consumir as referidas quantidades, podendo demandar quantidades menores, sem que a licitante vencedora detentora do Contrato possa pleitear qualquer custo.

4. DO CUSTO ESTIMADO

- 4.1. Considerando a pesquisa de preços, o valor estimativo da licitação é de **R\$ 1.573.276,11 (um milhão, quinhentos e setenta e três mil, duzentos e setenta e seis reais e onze centavos)**.
- 4.1.1. Os valores estimados servirão apenas de subsídios às empresas licitantes para formulação de suas propostas, não constituindo qualquer compromisso futuro para com o Município de Bacabal/MA.

5. DOS SERVIÇOS

5.1. Do Local da Instalação:

- 5.1.1. A entrega dos móveis e os serviços de instalação deverão ser realizados no Novo Mercado Municipal, conforme necessidade de confecção dos produtos, sendo que o endereço será previamente fornecido pela **CONTRATANTE**.

5.2. Da Garantia:

- 5.2.1. Os serviços executados deverão ter garantia mínima de 01 (um) ano contra defeito de fabricação/instalação, folga ou qualquer outra instabilidade nos



elementos construtivos, deslocamento ou desgaste prematuro dos revestimentos ou acabamentos e fadiga prematura das ferragens, a contar do seu recebimento definitivo;

5.2.2. Ocorrendo qualquer dos problemas mencionados no item acima, ou se necessário substituições ou reparos nos moveis, a **CONTRATADA** será comunicada e deverá no prazo máximo de 48 (quarenta e oito) horas, contado do recebimento da comunicação, providenciar o devido reparo, sem qualquer ônus para a **CONTRATANTE**;

5.2.3. Não serão aceitos moveis manchados, riscados, lascados ou marcados.

5.3. Referências do Objeto:

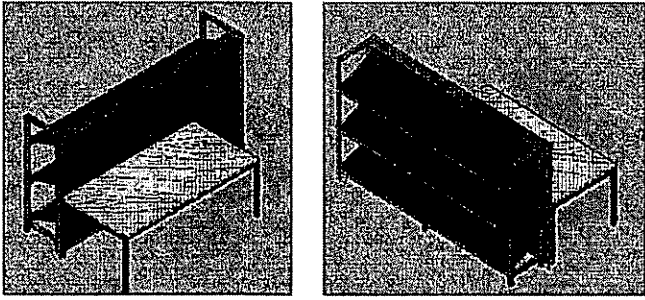
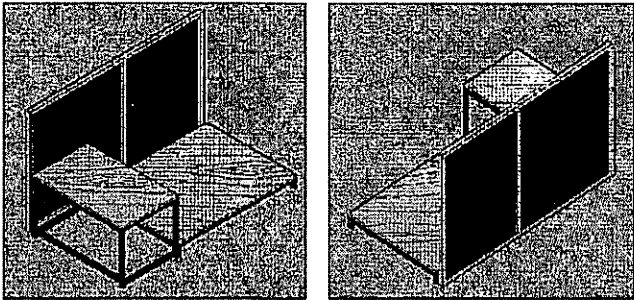
OBJETO	OBJETO
Banca de Hortifrúti	
Banca de Farinha	

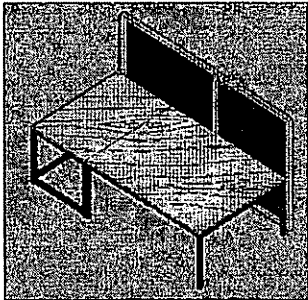
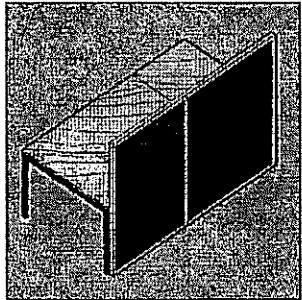
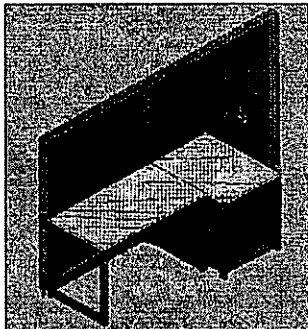
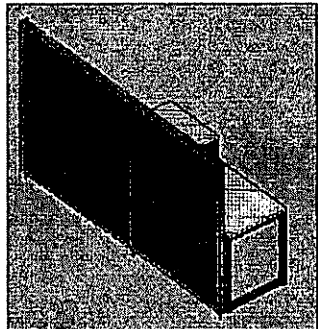
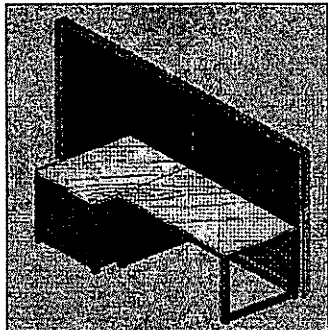
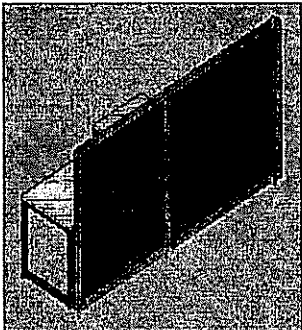

<p>Banca de Banana</p>		
<p>Banca de Cheiro Verde</p>		
<p>Banca de Tempero Seco</p>		

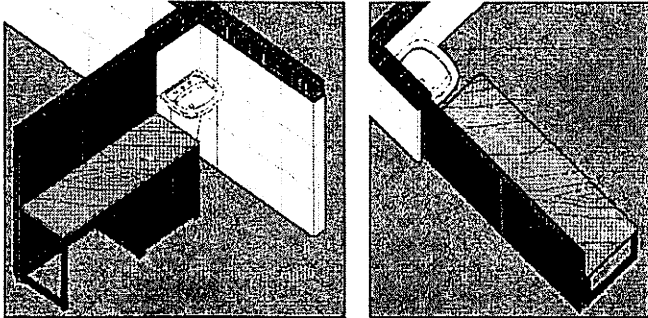
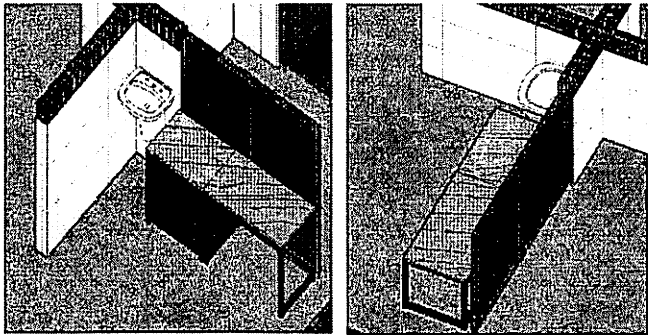
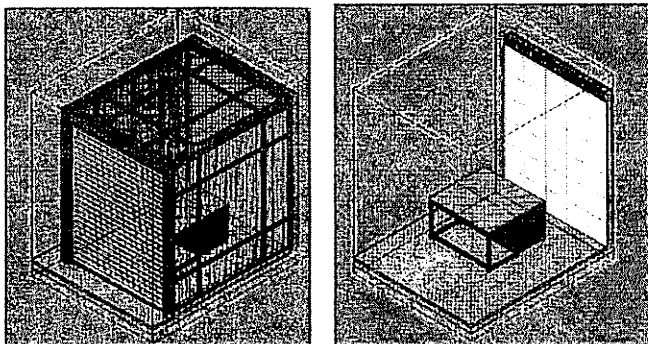

<p>Banca de Café</p>	
<p>Banca' de Churrasquinho</p>	
<p>Banca de Confeção tipo 01</p>	



Quadro Branco

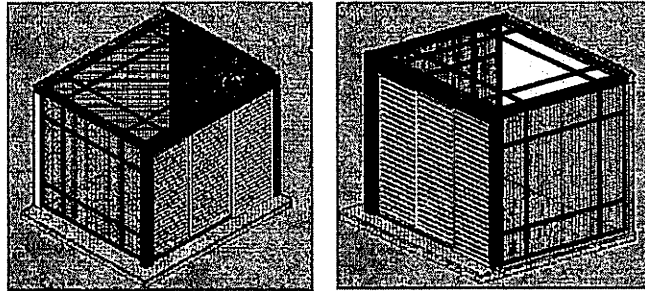

*Imagens meramente ilustrativas.

6. DA PRESTAÇÃO DO SERVIÇO

6.1. Os prazos para a entrega dos moveis, quando solicitados será de **30 (trinta) dias corridos** a contar da data do recebimento da Ordem de Serviço, considerando que a **CONTRATANTE** considerará o serviço executado quando todos os móveis estiveram sidos montados e aprovados;

6.2. A execução deverá ser realizada perante o Fiscal do Contrato, designado pela **CONTRATANTE** para tal fim, que adotará os seguintes procedimentos:

6.2.1. Recebimento **PROVISORIO**:

6.2.1.1. De posse dos documentos apresentados pela **CONTRATADA** e de uma via do contrato e da proposta respectiva, receberá os bens para verificação de especificações, quantidade, qualidade, prazos, preços e outros dados pertinentes e, encontrando irregularidade, fixará prazo para correção pela **CONTRATADA**, mediante retirada do objeto, ou aprovando, receberá provisoriamente os bens, mediante recibo.

6.2.2. Recebimento **DEFINITIVO**:

6.2.2.1. Após recebimento provisório, verificação da integridade e realização de testes de funcionamento, se for o caso, e sendo aprovados, nos exatos termos deste objeto e da proposta vencedora, será efetivado o recebimento definitivo.

6.3. Em caso de irregularidade não sanada pela **CONTRATADA**, a Comissão de Recebimento reduzirá a termo os fatos ocorridos e encaminhará à **CONTRATANTE** para aplicação de penalidades;



- 6.4. Os custos da substituição dos itens rejeitados correrão exclusivamente à conta da **CONTRATADA**;
- 6.5. A execução dos serviços será realizada através de Ordem de Serviços ou Instrumento Equivalente emitida pela **Secretaria Municipal de Agricultura** e onde constarão todas as informações necessárias para o cumprimento do contrato;
- 6.6. Se, a qualquer tempo, durante a execução do contrato, ocorrer eventos que impeça os serviços dentro do prazo, a **CONTRATADA** deverá notificar previamente a **Secretaria Municipal de Agricultura**, por escrito, do motivo da demora, sua provável duração e sua(s) causa(s). Logo após o recebimento do aviso da **CONTRATADA**, a Secretaria deverá avaliar a situação e poderá, a seu critério, prorrogar o prazo estabelecido.

7. DA CLASSIFICAÇÃO DOS SERVIÇOS E FORMA DE SELEÇÃO DO FORNECEDOR

- 7.1. Trata-se de serviço comum de engenharia de caráter continuado sem fornecimento de mão de obra em regime de dedicação exclusiva, a ser contratado mediante licitação, na modalidade pregão, em sua forma eletrônica;
- 7.2. A prestação dos serviços não gera vínculo empregatício entre os empregados da **CONTRATADA** e a Administração **CONTRATANTE**, vedando-se qualquer relação entre estes que caracterize pessoalidade e subordinação direta;
- 7.3. O objeto foi agrupado em lotes por se tratar de serviços independentes com fornecimento de materiais. Agrupar em itens inviabilizaria a licitação, uma vez que haveria a possibilidade de contratação de empresas distintas para itens que se complementam;
- 7.4. O agrupamento dos itens servirá para garantir a contratação de todos os itens e proporcionar maior vantagem econômica. Adicionalmente, também buscamos com o agrupamento a otimização da fiscalização dos contratos, o que permitirá reduzir os custos operacionais e administrativos relacionados à fiscalização de contratos.

8. VISTORIA

- 8.1. Caso necessário será solicitado a vistoria técnica.

9. CRITÉRIO DE EXCLUSIVIDADE

- 9.1. Os itens cujo valor seja de até R\$ 80.000,00 (oitenta mil reais) são exclusivos de Microempresas (ME) ou Empresas de Pequeno Porte (EPP), conforme Art. 48, inciso I, da Lei Complementar n.º 123/2006;

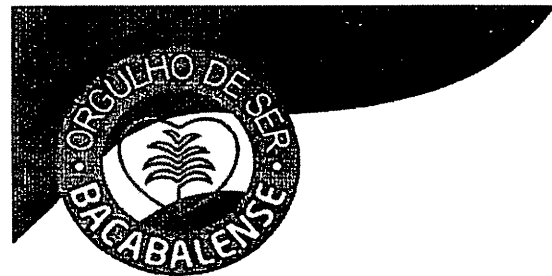

9.2. A licitação obedecerá ao Art. 48 da Lei Complementar nº 123/2006, observando-se a ressalva de que somente poderão participar as **Microempresas (ME) ou Empresas de Pequeno Porte (EPP)**, conforme estabelece a Lei Complementar nº 126/2006, com redação dada pela Lei Complementar nº 147/2014, em seu artigo 48º, inciso III. Em não havendo o interesse de participação nesses itens, de, no mínimo, 03 (três), **Microempresas (ME) ou Empresas de Pequeno Porte (EPP)**, será admitida a participação de outras empresas, aplicando-se, outrossim, os critérios de desempate previsto para as **Microempresas (ME) ou Empresas de Pequeno Porte (EPP)**, pelas LC's 123/2006 e 147/2014;

9.3. A critério da administração pública e em observância ao artigo 49, incisos II e III, da Lei Complementar nº 123/2006, não aplicará o disposto no item acima, quando:

9.3.1. Não houver um mínimo de 3 (três) empresas competitivas enquadradas como microempresas ou empresas de pequeno porte sediadas local ou regionalmente e capazes de cumprir as exigências estabelecidas no instrumento convocatório; e

9.3.2. O tratamento diferenciado e simplificado para as microempresas e empresas de pequeno porte não for vantajoso para a administração pública ou representar prejuízo ao conjunto ou complexo do objeto a ser contratado.

10. DA PROPOSTA DE PREÇOS

10.1. As Propostas de Preços deverão conter as especificações descritas no objeto especificado no **item 3** deste Termo de Referência;

10.2. O julgamento das propostas efetuar-se-á pelo critério de "**Menor Preço por Lote**", objetivando a melhor contratação para o órgão **CONTRATANTE**;

10.2.1. Justificativa adoção de licitação por Lote:

Compete a administração buscar o menor dispêndio possível de recursos, assegurando a qualidade da aquisição e/ou da prestação do serviço, o que exige a escolha da solução mais adequada e eficiente dentre as diversas opções existentes já por ocasião da definição do objeto e das condições da contratação, posto que é essa descrição que impulsiona a seleção da proposta mais vantajosa, objetivo precípuo da licitação, nos termos do artigo 2º do Regulamento. Nessa linha é a lição de Marçal Justen Filho:

"Como regra, as contratações promovidas pela Administração apresentam um custo. Esse custo consiste não apenas no montante de recursos públicos transferidos a terceiros. Mais que isso, o custo imposto à Administração se relaciona com a



necessidade de opção entre diversas soluções mutuamente excludentes. Quando a Administração desembolsa um montante de recursos para uma contratação determinada, o referido montante não poderá ser utilizado para promover outras atividades. Por isso, existe o dever de a Administração desembolsar o menor valor possível para obter uma prestação porque isso lhe assegurará a possibilidade de desenvolver outras atividades com os recursos remanescentes. A vantagem caracteriza-se como a adequação e satisfação do interesse coletivo por via da execução do contrato. A maior vantagem possível configura-se pela conjugação de dois aspectos inter-relacionados. Um dos ângulos relaciona-se com a prestação a ser executada por parte da Administração; o outro vincula-se à prestação à cargo do particular. A maior vantagem apresenta-se quando a Administração assumir o dever de realizar a prestação menos onerosa e o particular se obrigar a realizar a melhor e mais completa prestação. Configura-se, portanto, uma relação custo-benefício. A maior vantagem corresponde à situação de menor custo e maior benefício para a Administração." (grifou-se).

"Proíbe-se a aplicação de recursos públicos em empreendimentos com dimensões não estimadas ou estimadas em perspectivas irrealis, inexecutáveis, onerosas ou não isonômicas. Não poderá ser desencadeado um empreendimento sem serem cumpridas todas as exigências prévias. Nem sequer poderá iniciar-se a licitação sem o cumprimento de tais requisitos, que se inserem na fase interna da atividade administrativa. (...).

As duas finalidades básicas da etapa interna A primeira finalidade da Lei é evitar contratações administrativas defeituosas, assim entendidas aquelas que se inviabilizem ao longo da execução do objeto ou que não assegurem o aproveitamento mais eficiente dos recursos públicos. Outra finalidade legal é promover uma licitação satisfatória, reduzindo o risco de conflitos, impugnações e atrasos. A definição do contrato e a fixação das condições da licitação. Para atingir essas duas finalidades, é imperioso que a



Administração identifique de modo perfeito o objeto a ser executado, a presença dos requisitos legais de admissibilidade da contratação e a conveniência da solução a ser adotada para execução do objeto contratado. Essa é a primeira etapa a ser cumprida pela Administração." (grifou-se).

A partir dessas premissas é que se deve avaliar o parcelamento do objeto, sem esquecer que, a rigor, objetos divisíveis, complexos ou de naturezas distintas devem ser parcelados em itens independentes com vistas à ampliação da competitividade – princípio básico da licitação –, propiciando, assim, que os licitantes apresentem propostas individualizadas para cada um deles, de acordo com suas condições, e, igualmente, que o julgamento seja feito em relação a cada qual, o que usualmente resulta em preços mais vantajosos. O não parcelamento do objeto, seja para os fins da adoção de um objeto único ou mesmo do agrupamento de itens em lotes – que por óbvio devem guardar compatibilidade entre si, admitir julgamento com base em um mesmo critério e permitir execução por um mesmo fornecedor –, por sua vez, deve ser visto com cautela e exige justificativa adequada e consistente, já que ao menos em tese reduz a competitividade, na medida que impõe a cotação do global ou de todos os itens que compõem cada lote pelos particulares, e pode também não resultar na escolha da proposta efetivamente mais vantajosa, em virtude de o julgamento considerar o custo total do objeto ou de cada lote definido, conforme o caso, e não dos itens isolados. Bem por isso é que a decisão relativa à divisão ou não do objeto deve ser motivada em cada caso concreto e deve ser precedida de estudos do mercado específico ainda na fase interna da contratação, que evidenciem a vantagem sob a ótica técnica e/ou econômica.

Neste sentido, esclarecemos que nossa análise aponta para o **não parcelamento** do objeto. Uma vez que quando reparamos o conjunto de serviços especificados, conforme padrão adotado, tempestividade, eficiência administrativa e economicidade na junção dos itens em apenas um lote.

- 10.3. A Proposta de Preços deverá conter descrição completa do objeto da presente licitação, com indicação dos itens (cotados), em especial a marca do objeto, em conformidade com as especificações deste Termo de Referência;
- 10.4. Preço unitário e o valor total da proposta. Nos preços propostos deverão estar incluídos, além do lucro, todas as despesas e custos, como por exemplo: transportes, tributos de qualquer natureza e todas as despesas, diretas ou indiretas, relacionadas com a execução do objeto deste Termo de Referência;
- 10.5. Prazo de validade da Proposta de Preço não inferior a **60 (sessenta) dias**, a contar da data da sessão de abertura da Sessão Pública;



10.6. Descrição detalhada do objeto, contendo as informações similares à especificação do Termo de Referência, indicando, no que for aplicável, o modelo, prazo de validade ou de garantia;

10.7. Critério de aceitabilidade dos Preços:

10.7.1. Os preços deverão ser cotados em moeda corrente do País (Real – R\$);

10.7.2. Os preços e lances ofertados deverão possuir o valor com no máximo 02 (duas) casas decimais após a virgula (*,xx);

10.7.3. O preço ofertado permanecerá fixo e irrevogável;

10.7.4. O licitante que não mantiver sua Proposta ficará sujeito às penalidades;

10.7.5. Quaisquer tributos, custos e despesas diretos ou indiretos omitidos da proposta ou incorretamente cotados, serão considerados como inclusos nos preços, não sendo considerados pleitos de acréscimos, a esse ou qualquer título, devendo os produtos serem fornecidos sem quaisquer ônus adicionais.

11. CONDIÇÕES NECESSÁRIAS PARA O SERVIÇO

11.1. Os participantes da contratação para o referido escopo apresentarão as seguintes condições dos documentos comprobatórios de sua habilitação e qualificação:

11.1.1. Para Habilitação Jurídica

11.1.1.1. Cédula de identidade do empresário (no caso de microempreendedor individual, ou empresário, ou empresa individual de responsabilidade limitada - EIRELI), ou de todos os sócios (no caso de sociedade civil ou empresa LTDA), ou do presidente (no caso de cooperativa, fundação ou sociedade anônima); e

11.1.1.2. No caso de empresário individual: inscrição no Registro Público de Empresas Mercantis, a cargo da Junta Comercial da respectiva sede; ou

11.1.1.3. Em se tratando de microempreendedor individual – MEI: Certificado da Condição de Microempreendedor Individual - CCMEI; ou

11.1.1.4. Ato constitutivo, estatuto ou contrato social em vigor com todas as suas eventuais alterações ou consolidado, devidamente registrado, em se tratando de sociedades comerciais, e, no caso

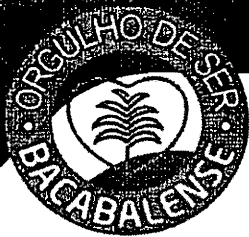

de sociedade por ações, acompanhado de documentos de eleição de seus administradores. De acordo com a Lei nº 10.406/2002 (Novo Código Civil Brasileiro); ou

- 11.1.1.5. Inscrição no Registro Público de Empresas Mercantis onde opera, com averbação no Registro onde tem sede a matriz, no caso de ser o participante sucursal, filial ou agência; ou
- 11.1.1.6. No caso de sociedade simples: Inscrição do ato constitutivo no Registro Civil das Pessoas Jurídicas do local de sua sede, acompanhada de prova da indicação dos seus administradores; ou
- 11.1.1.7. No caso de cooperativa: ata de fundação e estatuto social em vigor, com a ata da assembleia que o aprovou, devidamente arquivado na Junta Comercial ou inscrito no Registro Civil das Pessoas Jurídicas da respectiva sede, bem como o registro de que trata o art. 107 da Lei nº 5.764, de 1971; ou
- 11.1.1.8. No caso de agricultor familiar: Declaração de Aptidão ao Pronaf – DAP ou DAP-P válida, ou, ainda, outros documentos definidos pela Secretaria Especial de Agricultura Familiar e do Desenvolvimento Agrário, nos termos do art. 4º, §2º do Decreto n. 7.775, de 2012; ou
- 11.1.1.9. No caso de produtor rural: matrícula no Cadastro Específico do INSS – CEI, que comprove a qualificação como produtor rural pessoa física, nos termos da Instrução Normativa RFB n.º 971, de 2009 (arts. 17 a 19 e 165); ou
- 11.1.1.10. Decreto de autorização, em se tratando de empresa ou sociedade estrangeira em funcionamento no País, e ato de registro ou autorização para funcionamento expedido pelo órgão competente, quando a atividade assim o exigir.

11.1.2. Para Regularidade Fiscal

- 11.1.2.1. Prova de inscrição no **Cadastro Nacional de Pessoas Jurídicas – CNPJ** ou no Cadastro de Pessoas Físicas, conforme o caso;
- 11.1.2.2. Prova de inscrição no cadastro de **Contribuinte Municipal**, relativo ao domicílio ou sede da licitante, se houver, pertinente ao seu ramo de atividade e compatível com o objeto desta licitação;



- 11.1.2.3. Para com a **Fazenda Federal**, por meio da **Certidão Negativa de Débitos ou Certidão Positiva com efeito de Negativa, de Tributos e Contribuições Federais e à Dívida Ativa da União**, assim como a regularidade das contribuições previdenciárias e de terceiros conforme Portaria PGFN/RFB nº 1751, de 02 de outubro de 2014, emitida pela Secretaria da Receita Federal, da sede ou domicílio do licitante;
- 11.1.2.4. Para com a **Fazenda Estadual**, por meio de **Certidão Negativa de Débitos ou Certidão Positiva com efeitos de Negativa**, expedida pelo Estado do domicílio ou sede da empresa licitante, comprovando a regularidade para com a Fazenda Estadual e **Certidão Negativa ou Certidão Positiva com efeitos de Negativa, quanto à Dívida Ativa do Estado**, expedida pelo Estado do domicílio ou sede da empresa licitante, comprovando a regularidade para com a Fazenda Estadual, da sede ou domicílio do licitante;
- 11.1.2.5. Para com a **Fazenda Municipal**, por meio de **Certidão Negativa de Débitos ou Certidão Positiva com efeitos de Negativa**, relativa à atividade econômica, expedida pelo Município do domicílio ou sede do licitante, comprovando a regularidade para com a Fazenda Municipal e **Certidão Negativa ou Certidão Positiva com efeitos de Negativa, quanto à Dívida Ativa do Município**, expedida pelo Município do domicílio ou sede do licitante, comprovando a regularidade para com a Fazenda Municipal, da sede ou domicílio do licitante;
- 11.1.2.6. **Certificado de Regularidade de Situação do FGTS - CRF**, emitido pela Caixa Econômica Federal - CEF, comprovando a regularidade perante o Fundo de Garantia por Tempo de Serviço;
- 11.1.2.7. Para com a **Justiça Trabalhista**, por meio de **Certidão Negativa de Débitos Trabalhistas**, expedida pelo Tribunal Superior do Trabalho.

11.1.3. Para Qualificação Econômico-Financeira:

- 11.1.3.1. **Certidão Negativa de Falência ou Concordata**, expedida por Cartório de Distribuição da Sede da licitante, expedida nos últimos **60 (sessenta) dias** que anteceder a abertura da licitação; e
- 11.1.3.2. Balanço patrimonial e demonstrações contábeis do último exercício social, já exigíveis e apresentados na forma da lei, 



assinado por contador registrado na junta comercial, que comprovem a boa situação financeira da empresa, proibida a sua substituição por balancetes ou balanço provisório, podendo ser atualizado por índices oficiais quando encerrado há mais de 3 (três) meses da data da apresentação da proposta;

11.1.4. Para Qualificação Técnica

11.1.4.1. A qualificação técnica da **CONTRATADA** será aferida mediante a apresentação de atestados fornecidos por pessoa Física e/ou Jurídica de direito Público ou Privado, que comprovem aptidão para a prestação do serviço proposto, não sendo admitido(s) atestado(s) genérico(s) sem especificar os itens. A(s) certidão(ões)/atestado(s) deverá(ão) ser apresentado(s) em papel timbrado da entidade;

11.1.4.1.1. Caso o documento não seja apresentado conforme exige os itens acima, o Pregoeiro poderá abrir diligência para a verificação da veracidade das informações dele constante;

11.1.4.1.2. Verificado que não se trata de documento verdadeiro, o Pregoeiro tomará as providências cabíveis no sentido de proceder a diligências mais apuradas e, se for o caso, adotar outros procedimentos a fim de aplicar punições ou representar aos órgãos competentes para adotar as medidas necessárias;

11.1.4.1.3. A **Qualificação Técnica** exigido neste Termo de Referência, deverá estar devidamente assinado(s) por autoridade(s) ou representante(s) de quem o(s) expediu, com a devida identificação.

11.2. Os documentos exigidos para habilitação poderão ser apresentados em original, por qualquer processo de cópia autenticada, publicação em órgão da imprensa oficial ou ainda por meio de cópia simples, a ser autenticada pela Central Permanente de Licitação, mediante conferência com os originais. Referidas cópias deverão ser apresentadas de forma perfeitamente legíveis;

11.3. A ausência de apresentação de quaisquer dos documentos exigidos, implicará inabilitação da proponente, sendo proibida a concessão de prazo para complementação da documentação exigida para a habilitação;

11.4. Os documentos de habilitação deverão estar em nome da proponente, com o número do CNPJ e endereço referente ao local da sede da empresa proponente. Não se aceitará que alguns documentos se refiram à matriz e outros à filial.



12. MODALIDADE DE LICITAÇÃO

12.1. Sugere a modalidade Pregão Eletrônico, conforme Decreto Municipal n.º 683, de 23 de novembro de 2020.

13. DO CATÁLOGO E/OU DOCUMENTAÇÃO TÉCNICA PERTINENTE

13.1. Caso necessário será solicitado a apresentação de catálogos e/ou documentação técnica.

14. DA ADJUDICAÇÃO

14.1. Adjudicação por Lote.

15. DA DOTAÇÃO ORÇAMENTÁRIA

15.1. As despesas decorrentes da presente licitação correrão por conta dos recursos específicos consignados no orçamento da Prefeitura Municipal de Bacabal:

02.07 – SECRETARIA MUNICIPAL DE AGRICULTURA

20.605.0022.2036 - MANUTENÇÃO DE MERCADOS, FEIRAS E MATADOURAS

3.3.90.39.00 – OUTROS SERVIÇOS DE TERCEIRO PESSOA JURIDICA

16. DA CONTRATAÇÃO

16.1. Aplicar-se-á ao contrato firmado os mandamentos da Lei n.º 8.666/93, a legislação de proteção e defesa do consumidor, os preceitos de direito público e, supletivamente, os princípios da teoria geral dos contratos e as disposições de direito privado;

16.2. Os termos do contrato vincular-se-ão estritamente às regras deste instrumento e de seus anexos e ao conteúdo da proposta do vencedor;

16.3. O adjudicatário, ao ser regularmente convocado para assinar o instrumento contratual, deverá comparecer à Prefeitura Municipal de Bacabal, no prazo máximo de **05 (cinco) dias úteis**, sob pena de decair o direito à realização do fornecimento;

16.4. Para assinar o contrato, o adjudicatário deverá manter as condições de habilitação exigidas no certame;

16.5. Caso o adjudicatário se recuse, injustificadamente, a assinar o instrumento contratual ou caso não apresente situação regular no ato da assinatura do contrato, serão convocados para celebrar o contrato, seguindo a ordem de classificação, os demais classificados, devendo ser observadas as prescrições deste Termo, referentes à aceitabilidade do objeto e do preço, bem como à habilitação, devendo este, da mesma forma, comprovar situação regular no ato da assinatura do contrato.



17. VIGÊNCIA DO CONTRATO

- 17.1. O contrato a ser firmado com o contratado terá sua vigência de acordo com solicitação de contratação especificados no presente contrato.
- 17.2. O Contrato pode ser prorrogado por iguais e sucessivos períodos, através de Termo Aditivo, desde que não haja manifestação contrária de uma das partes, por escrito, até 30 (trinta) dias antes do seu término

18. DA SUBCONTRATAÇÃO

- 18.1. Não será admitida a subcontratação do objeto licitatório.

19. ALTERAÇÃO SUBJETIVA

- 19.1. É admissível a fusão, cisão ou incorporação da **CONTRATADA** com/em outra pessoa jurídica, desde que sejam observados pela nova pessoa jurídica todos os requisitos de habilitação exigidos na licitação original.
- 19.1.1. Sejam mantidas as demais cláusulas e condições do contrato;
- 19.1.2. Não haja prejuízo à execução do objeto pactuado e haja a anuência expressa da Administração à continuidade do contrato.

20. DAS OBRIGAÇÕES DAS PARTES

20.1. Compete à Contratante:

- 20.1.1. Prestar as informações e os esclarecimentos que venham a ser solicitadas pela **CONTRATADA**;
- 20.1.2. Exercer a fiscalização do serviço, por servidor ou comissão, especialmente designado pela **Secretaria Municipal de Agricultura**;
- 20.1.3. Rejeitar, no todo ou em parte, o serviço que a **CONTRATADA** executar fora das especificações do Termo de Referência;
- 20.1.4. Comunicar à **CONTRATADA** após apresentação da Nota Fiscal, o aceite do servidor responsável pela fiscalização do(s) objeto(s) executado(s);
- 20.1.5. Notificar, por escrito à **CONTRATADA**, ocorrência de eventuais imperfeições no curso do serviço, fixando prazo para a sua correção;



- 20.1.6. Proporcionar todas as facilidades para que a licitante vencedora possa proceder à execução do objeto dentro do estabelecido neste Termo de Referência;
- 20.1.7. Aplicar à licitante vencedora as sanções administrativas previstas na legislação vigente;
- 20.1.8. Fornecer todos os elementos básicos e dados complementares do(s) serviço(s) do(s) objetos ora licitados;
- 20.1.9. Cumprir e fazer cumprir o disposto nas cláusulas deste Termo de Referência;
- 20.1.10. Fiscalizar a execução do contrato, aplicando as sanções cabíveis, quando for o caso;
- 20.1.11. Registrar todas as ocorrências relacionadas com a execução dos objetos contratados, determinando o que for necessário à regularização das faltas ou irregularidades observadas;
- 20.1.12. Efetuar o pagamento à **CONTRATADA** de acordo com o estabelecido no Contrato; e
- 20.1.13. Efetuar a fiscalização da execução do objeto nos termos do art. 67 da Lei Federal nº 8.666/93, aplicável subsidiariamente.

20.2. **Compete à CONTRATADA**

- 20.2.1. A empresa **CONTRATADA** ficará obrigada a reparar, imediatamente, os serviços que vierem a ser recusados, sem nenhum custo adicional para a **CONTRATANTE**;
- 20.2.2. Em cumprimento às suas obrigações, cabe à **CONTRATADA**, além das obrigações constantes das condições do serviço e daquelas estabelecidas em lei;
- 20.2.3. Ter o objeto deste termo disponível, para serviço assim que a **CONTRATANTE** solicitar;
- 20.2.4. Comunicar à **Secretaria Municipal de Agricultura** qualquer irregularidade, bem como responder integralmente por perdas e danos a que vier causar à **CONTRATANTE** ou a **TERCEIROS**, em razão de ação ou omissão, dolosa ou culposa, independentemente de outras cominações contratuais e/ou legais a que estiver sujeita;



- 20.2.5. Manter durante o período contratual, as exigências de habilitação e qualificação exigidas;
- 20.2.6. Aceitar, nos termos da Lei Federal n.º 8.666/1993, nas mesmas condições contratuais, os acréscimos ou supressões que se fizerem necessários, até **25% (vinte e cinco por cento)** do valor inicial atualizado do contrato;
- 20.2.7. Prestar os esclarecimentos desejados, bem como, comunicar ao **CONTRATANTE**, quaisquer fatos e/ou anormalidades que porventura possam prejudicar o perfeito andamento ou o resultado final dos objetos contratados;
- 20.2.8. Proceder a execução do objeto adjudicado, de conformidade com o quantitativo e as especificações constantes do **item 3** do presente Termo de Referência e da sua proposta de preços;
- 20.2.9. As despesas com transporte, fretes, bem como, qualquer outra relacionada o serviço, é de total responsabilidade da proponente;
- 20.2.10. Responsabilizar-se pelos danos causados diretamente à Administração ou a terceiros, decorrente de sua culpa ou dolo durante o período de execução, não implicando corresponsabilidade do Poder Público ou de seus agentes ou prepostos;
- 20.2.11. Manter inalterados os preços e condições propostas;
- 20.2.12. Responder por todos os ônus decorrentes do transporte, seguros, taxas, fretes e demais encargos que venham incidir na execução do objeto;
- 20.2.13. Lançar na nota fiscal as especificações do serviço, de modo idêntico às aquelas constantes do objeto;
- 20.2.14. Não transferir a terceiros, total ou parcial, o serviço do objeto sem a prévia e expressa anuência da **CONTRATANTE**;
- 20.2.15. Comunicar à Administração, no prazo máximo de **24 (vinte e quatro) horas** que antecede a data da execução, os motivos que impossibilitem o cumprimento do prazo previsto, com a devida comprovação;
- 20.2.16. Responsabiliza-se pelas despesas dos tributos, encargos trabalhistas, previdenciários, fiscais, comerciais, taxas, fretes, seguros, deslocamento de pessoal, prestação de garantia e quaisquer outras que incidam ou venham a incidir na execução do contrato;



20.2.17. Em cumprimento às suas obrigações, cabe à **CONTRATADA**, além das obrigações constantes das condições da prestação de serviços e daquelas estabelecidas em lei;

20.2.18. Implantar, de forma adequada, o planejamento, execução e supervisão permanente dos serviços, de forma a obter uma operação correta e eficaz, realizando os serviços de forma meticolosas e constante, mantendo sempre em perfeita ordem todas as dependências, objeto dos serviços.

21. DOS ACRÉSCIMOS E SUPRESSÕES

21.1. A empresa **CONTRATADA** fica obrigada a aceitar, nas mesmas condições contratuais, os acréscimos ou supressões, de até **25% (vinte e cinco por cento)** do valor inicial atualizado do contrato.

22. RESPONSABILIDADE PELA FISCALIZAÇÃO

22.1. Nos termos do art. 67 Lei Federal n.º 8.666/1993, será designado representante para acompanhar e fiscalizar, anotando em registro próprio todas as ocorrências relacionadas com a execução e determinando o que for necessário à regularização de falhas ou defeitos observados. A **CONTRATANTE** nomeará uma pessoa de seu preposto para exercer as atividades de fiscalização da execução do instrumento contratual/aditamento(s) ou outros instrumentos hábeis;

22.2. As decisões e/ou providências que ultrapassarem a competência do fiscal do contrato deverão ser encaminhadas ao ordenador requisitante, em tempo hábil, para adoção das medidas cabíveis;

22.3. O(a) gestor(a) de contrato devidamente instituído pelo Ordenador de Despesas, possuirá poderes específicos para proceder ao acompanhamento, controle e fiscalização, bem como outras atribuições incluídas pela legislação vigente, referente a execução contratual;

22.4. O representante da Administração anotará em registro próprio todas as ocorrências relacionadas com a execução do contrato, indicando dia, mês e ano, bem como o nome dos funcionários eventualmente envolvidos, determinando o que for necessário à regularização das falhas ou defeitos observados e encaminhando os apontamentos à autoridade competente para as providências cabíveis;

22.5. O Fiscal do Contrato será o servidor **RODOLFO LIMA SOARES**, nomeado pela **Portaria nº 28/2021**, designado pelo **CONTRATANTE** que será responsável por determinar o que for necessário à regularização das faltas ou defeitos observados. Podendo para isso:



22.5.1. Solicitar o cumprimento das obrigações assumidas pela **CONTRATADA**, inclusive quanto à problemas que venham a ocorrer nos objetos pela **CONTRATADA**;

22.5.2. Examinar os serviços, a fim de constatar sua procedência e qualidade; e

22.5.3. Atestar a(s) nota(s) fiscal(is), nos termos contratados, para efeito de pagamento.

22.6. As decisões e providências que ultrapassarem a competência do Fiscal do contrato deverão ser encaminhadas ao órgão, em tempo hábil, para adoção das medidas cabíveis.

23. DO PAGAMENTO

23.1. O pago será efetuado até o 30º (trigésimo) dia do Serviço, após a liberação do pedido, com a apresentação da nota fiscal/fatura devidamente atestada pelo Setor responsável, sendo entregue ao Setor de Protocolo da **Secretaria Municipal de Agricultura**, acompanhada dos documentos abaixo relacionados:

23.1.1. Carta Solicitando o Pagamento;

23.1.2. Ordem de Serviço ou Instrumento Equivalente;

23.1.3. Nota Fiscal/Fatura;

23.1.4. Cópia do Empenho ou Nº do mesmo;

23.1.5. **Certidão Negativa de Débitos ou Certidão Positiva com efeito de Negativa, de Tributos e Contribuições Federais e à Dívida Ativa da União**, assim como a regularidade das contribuições previdenciárias e de terceiros conforme Portaria PGFN/RFB nº 1751, de 02 de outubro de 2014, emitida pela Secretaria da Receita Federal;

23.1.6. **Certidão Negativa de Débitos, ou Certidão Positiva com efeitos de Negativa**, expedida pelo Estado do domicílio ou sede da empresa licitante, comprovando a regularidade para com a Fazenda Estadual e **Certidão Negativa, ou Certidão Positiva com efeitos de Negativa, quanto à Dívida Ativa do Estado**, expedida pelo Estado do domicílio ou sede da empresa licitante;

23.1.7. **Certidão Negativa de Débitos, ou Certidão Positiva com efeitos de Negativa**, relativa à atividade econômica, expedida pelo Município do domicílio ou sede do licitante, comprovando a regularidade para com a Fazenda Municipal e **Certidão Negativa, ou Certidão Positiva com efeitos**



de **Negativa, quanto à Dívida Ativa do Município**, expedida pelo Município do domicílio ou sede do licitante;

23.1.8. **Certificado de Regularidade de Situação do FGTS – CRF**, emitido pela Caixa Econômica Federal – CEF, comprovando a regularidade perante o Fundo de Garantia por Tempo de Serviço, e

23.1.9. **Certidão Negativa de Débitos Trabalhistas**, expedida pelo Tribunal Superior do Trabalho.

23.2. Para a realização do pagamento será observado o fiel cumprimento do serviço nas condições acordadas, comparando-se os dados contidos na Nota Fiscal/Fatura com os registrados nas **Ordens de Serviço ou Instrumento Equivalente**, sendo que no caso de efetiva regularização, serão aceitas, atestadas e encaminhadas para liquidação.

24. DAS SANÇÕES

24.1. Comete infração administrativa nos termos da Lei Federal n.º 8.666/1993 e da Lei Federal n.º 10.520, de 2002, a **CONTRATADA** que:

24.1.1. Inexecutar total ou parcialmente qualquer das obrigações assumidas em decorrência da contratação;

24.1.2. Ensejar o retardamento do serviço;

24.1.3. Fraudar na execução do contrato;

24.1.4. Comportar-se de modo inidôneo;

24.1.5. Cometer fraude fiscal;

24.1.6. A **CONTRATADA** que cometer qualquer das infrações discriminadas no subitem acima ficará sujeita, sem prejuízo da responsabilidade civil e criminal, às seguintes sanções:

24.1.7. Advertência por faltas leves, assim entendidas aquelas que não acarretem prejuízos significativos para a **CONTRATANTE**;

24.1.8. Multa moratória de 0,5% por cento por dia de atraso injustificado sobre o valor da parcela inadimplida, até o limite de 30 dias;

24.1.9. Multa compensatória de 1,0 % (um por cento) sobre o valor total do contrato, no caso de inexecução total do objeto;



- 24.1.10. Em caso de inexecução parcial, a multa compensatória, no mesmo percentual do subitem acima, será aplicada de forma proporcional à obrigação inadimplida;
- 24.1.11. Suspensão de licitar e impedimento de contratar com o Município de Bacabal/MA pelo prazo de até **02 (dois) anos**;
- 24.1.12. Impedimento de licitar e contratar com o Município de Bacabal/MA pelo prazo de até **05 (cinco) anos**;
- 24.1.13. Declaração de inidoneidade para licitar ou contratar com a Administração Pública, enquanto perdurarem os motivos determinantes da punição ou até que seja promovida a reabilitação perante a própria autoridade que aplicou a penalidade, que será concedida sempre que a **CONTRATADA** ressarcir a **CONTRATANTE** pelos prejuízos causados.
- 24.2. Também ficam sujeitas às penalidades do art. 87, III e IV da Lei Federal n.º 8.666/1993, as empresas ou profissionais que:
- 24.2.1. Tenham sofrido condenação definitiva por praticar, por meio dolosos, fraude fiscal no recolhimento de quaisquer tributos;
- 24.2.2. Tenham praticado atos ilícitos visando a frustrar os objetivos da licitação;
- 24.2.3. Demonstrem não possuir idoneidade para contratar com a Administração em virtude de atos ilícitos praticados.
- 24.2.4. A aplicação de qualquer das penalidades previstas realizar-se-á em processo administrativo que assegurará o contraditório e a ampla defesa à **CONTRATADA**, observando-se o procedimento previsto na Lei Federal n.º 8.666/1993.
- 24.2.5. A autoridade competente, na aplicação das sanções, levará em consideração a gravidade da conduta do infrator, o caráter educativo da pena, bem como o dano causado à Administração, observado o princípio da proporcionalidade.

25. DA PESQUISA DE MERCADO

- 25.1. As pesquisas de preços realizadas pelo Departamento de Compras e Coletas de Preços da Prefeitura Municipal de junto a fonte de pesquisas de preços conforme **INSTRUÇÃO NORMATIVA Nº 73, DE 5 DE AGOSTO DE 2020**, no qual, através de análise dos orçamentos recebidos, constatou-se que alguns preços não refletem a realidade de Mercado. Portanto, foram excluídos alguns preços que se encontravam "fora do padrão", seja por patamares elevados ou depreciados em excesso, culminando na tabela descrita neste Termo de Referência;

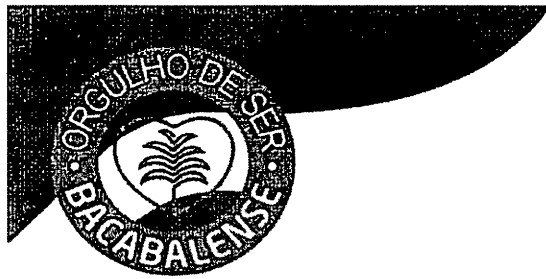

25.2. Vale ressaltar que é de extrema importância que se avalie os preços pesquisados, e a ser identificada uma distorção em algum deles, seja excessivamente baixa ou demasiadamente elevada, considerada "fora de padrão", o preço deve ser excluído e substituído por outro preço pesquisado, a fim de que a média aritmética apurada não atrapalhe ou até comprometa o procedimento licitatório. Nos termos do Acórdão 2.943/2014-Plenário: *"Não se deve considerar, para fins de elaboração do mapa de cotações, as informações relativas a empresas cujos preços revelem-se evidentemente fora da média de Mercado, de modo a evitar distorções no custo médio apurado e, conseqüentemente, no valor máximo a ser aceito para cada item licitado"*.

26. DO CRONOGRAMA DE DESEMBOLSO

- 26.1. O cronograma de desembolso sob demanda, conforme quantitativo solicitado, nos termos da alínea "b", inciso XIV do art. 40, da Lei Federal n.º 8.666/1993;
- 26.2. O(s) mês(es) / valor(es) do cronograma supramencionada referem-se à possibilidade da contratação da totalidade do(s) item(ns) licitado(s). Portanto, a quantidade de mês(es) / valor(es) poderá sofrer alteração mediante à necessidade de atendimento às metas e ações estabelecidas por esta administração pública.



PREFEITURA MUNICIPAL DE BACABAL-MA

Fis. n.º _____

Proc. n.º 100202/2022

Rubrica: _____ 

EDITAL DE LICITAÇÃO
PREGÃO ELETRÔNICO n.º 020/2022
PROCESSO ADMINISTRATIVO n.º 100202/2022

ANEXO I - PROJETO

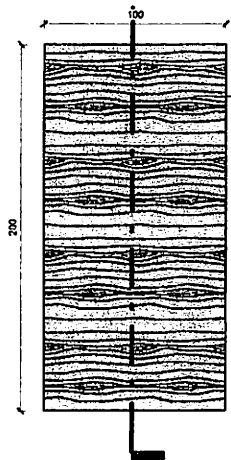

tampo em tábuas de madeira pinus, 2,5x30x100cm, mista ou equivalente da região - bruta, acabamento em pintura com aplicação de 01 demão de esmalte sintético sobre madeira - R1

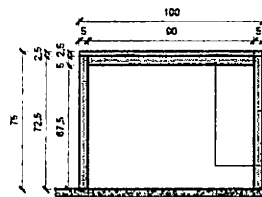

tampo em tábuas de madeira pinus, 2,5x30x100cm, mista ou equivalente da região - bruta, acabamento em pintura com aplicação de 01 demão de esmalte sintético sobre madeira - R1
 estrutura em tubo industrial, em aço, DIM 5,0x3,0cm, E=2,0mm, acabamento em pintura com tinta esmalte sintético acetinado, cor preto
 estrutura em tubo industrial, em aço, DIM 5,0x3,0cm, E=2,0mm, acabamento em pintura com tinta esmalte sintético acetinado, cor preto

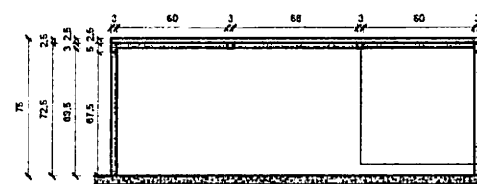

tampo em tábuas de madeira pinus, 2,5x30x100cm, mista ou equivalente da região - bruta, acabamento em pintura com aplicação de 01 demão de esmalte sintético sobre madeira - R1

estrutura em tubo industrial, em aço, DIM 5,0x3,0cm, E=2,0mm, acabamento em pintura com tinta esmalte sintético acetinado, cor preto

estrutura em tubo industrial, em aço, DIM 5,0x3,0cm, E=2,0mm, acabamento em pintura com tinta esmalte sintético acetinado, cor preto

2 VISTA FRONTAL - MESA HORTIFRUTI
1:20

4 CORTE - MESA HORTIFRUTI
1:20

1 PLANTA BAIXA - MESA HORTIFRUTI
1:20

3 VISTA LATERAL - MESA HORTIFRUTI
1:20

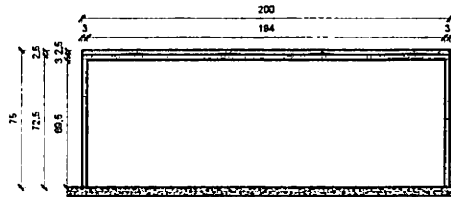

tampo em tábuas de madeira pinus, 2,5x30x100cm, mista ou equivalente da região - bruta, acabamento em pintura com aplicação de 01 demão de esmalte sintético sobre madeira - R1
 estrutura em tubo industrial, em aço, DIM 5,0x3,0cm, E=2,0mm, acabamento em pintura com tinta esmalte sintético acetinado, cor preto

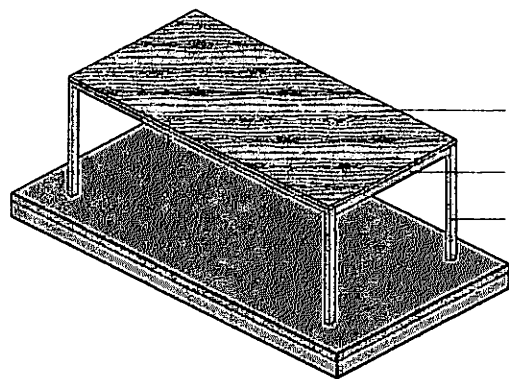

tampo em tábuas de madeira pinus, 2,5x30x100cm, mista ou equivalente da região - bruta, acabamento em pintura com aplicação de 01 demão de esmalte sintético sobre madeira - R1

estrutura em tubo industrial, em aço, DIM 5,0x3,0cm, E=2,0mm, acabamento em pintura com tinta esmalte sintético acetinado, cor preto

estrutura em tubo industrial, em aço, DIM 5,0x3,0cm, E=2,0mm, acabamento em pintura com tinta esmalte sintético acetinado, cor preto

5 VISTA VOLUMÉTRICA - MESA HORTIFRUTI

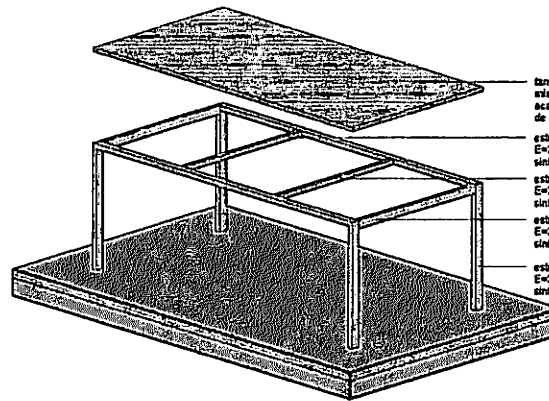

tampo em tábuas de madeira pinus, 2,5x30x100cm, mista ou equivalente da região - bruta, acabamento em pintura com aplicação de 01 demão de esmalte sintético sobre madeira - R1

estrutura em tubo industrial, em aço, DIM 5,0x3,0cm, E=2,0mm, acabamento em pintura com tinta esmalte sintético acetinado, cor preto

estrutura em tubo industrial, em aço, DIM 5,0x3,0cm, E=2,0mm, acabamento em pintura com tinta esmalte sintético acetinado, cor preto

estrutura em tubo industrial, em aço, DIM 5,0x3,0cm, E=2,0mm, acabamento em pintura com tinta esmalte sintético acetinado, cor preto

estrutura em tubo industrial, em aço, DIM 5,0x3,0cm, E=2,0mm, acabamento em pintura com tinta esmalte sintético acetinado, cor preto

6 VISTA VOLUMÉTRICA EXPLODIDA - MESA HORTIFRUTI

PREFEITURA MUNICIPAL DE BACABAL - MA
 Fls. nº:
 Proc. nº: 10202/2022
 Rubrica:

PREFEITURA MUNICIPAL DE BACABAL ARQ 01/11

LEGENDA			
DESCRIÇÃO	QUANTIDADE	UNIDADE	VALOR ESTIMADO (R\$)
MESA HORTIFRUTI	01	UNID	11
PLANTA BAIXA HORTIFRUTI	01	UNID	11
DESCRIÇÃO HORTIFRUTI	01	UNID	23
MESA HORTIFRUTI	23	UNID	19
MESA HORTIFRUTI	11	UNID	19
DESCRIÇÃO HORTIFRUTI	23	UNID	19

ESCALA 1:20 AREA

FASE DATA 02/2022

DESENHO DATA
 ARQ. WELLES MARTINS FERREIRA CAD/ARQ/01/11

AUTOR DO PROJETO
 ARQ. WELLES MARTINS FERREIRA CAD/ARQ/01/11

CO-AUTOR DO PROJETO (DETALHAMENTO)
 ARQ. ANTONIO ESTRELA G. NETO CAD/ARQ/01/11

RESPONSÁVEL TÉCNICO

PREFEITARIA
 PREFEITURA MUNICIPAL DE BACABAL

IDENTIFICAÇÃO
 PROJETO DE DETALHAMENTO DE MOBILIÁRIO
 MERCADO MUNICIPAL

ENDEREÇO TRAVESSA DA LINDOUEIRA, BACABAL-MA
 TÍTULO
 MESA HORTIFRUTI



PREFEITURA
Bacabal

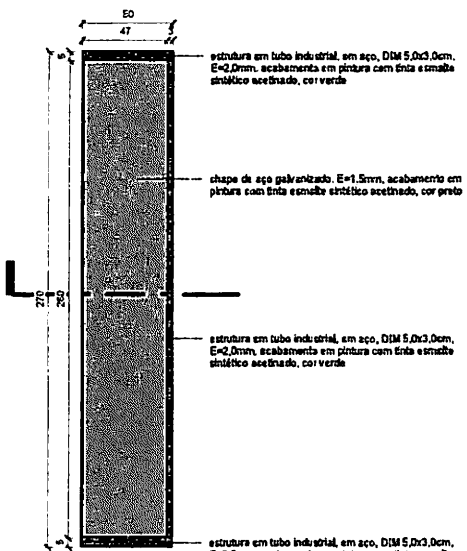

1 PLANTA BAIXA - PRATELEIRA HORTIFRUTI
1 : 20

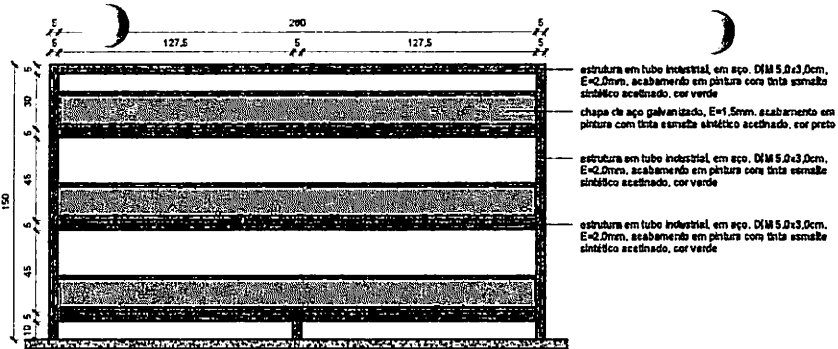

2 VISTA FRONTAL - PRATELEIRA HORTIFRUTI
1 : 20

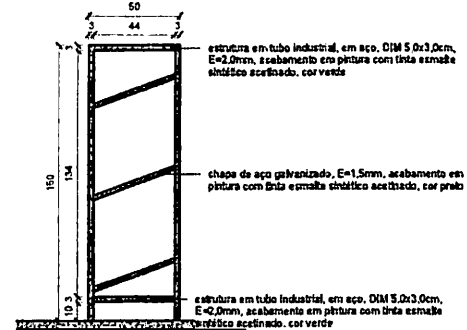

3 VISTA LATERAL DIREITA - PRATELEIRA HORTIFRUTI
1 : 20

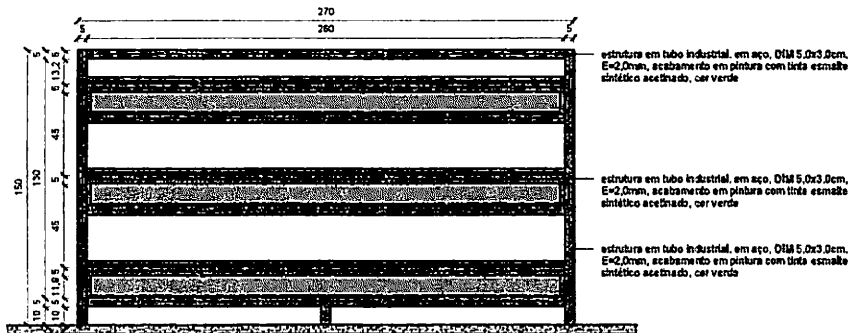

4 VISTA POSTERIOR - PRATELEIRA HORTIFRUTI
1 : 20

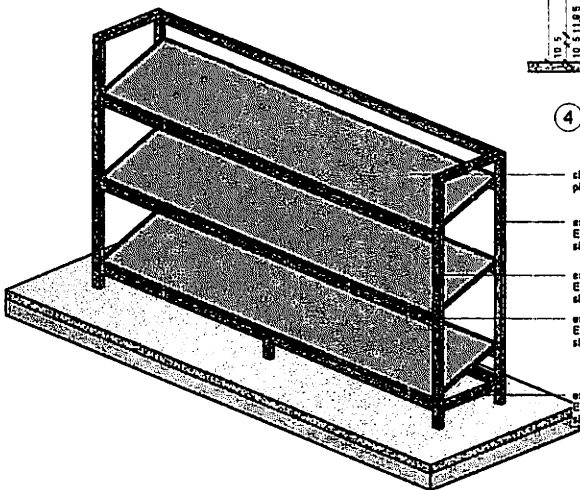

7 VISTA VOLUMÉTRICA - PRATELEIRA HORTIFRUTI

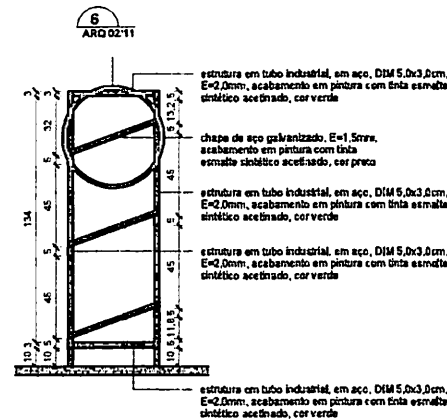

5 CORTE - PRATELEIRA HORTIFRUTI
1 : 20

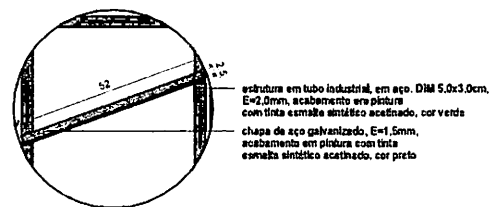

6 DETALHAMENTO - PRATELEIRA HORTIFRUTI
1 : 10

LEGENDA			
QUANTIDADE	DESCRIÇÃO	UNIDADE	VALOR UNITÁRIO (R\$)
1	PRATELEIRA HORTIFRUTI	UF	12
1	PRATELEIRA HORTIFRUTI	UF	12
1	PRATELEIRA HORTIFRUTI	UF	12
1	PRATELEIRA HORTIFRUTI	UF	12
1	PRATELEIRA HORTIFRUTI	UF	12
1	PRATELEIRA HORTIFRUTI	UF	12
1	PRATELEIRA HORTIFRUTI	UF	12

DESENHISTA: ARQ. ANTONIO ESTERTELLI NETO LAMUNHA
PROJETO: PROJETO DE DETALHAMENTO DE MOBILIÁRIO MERCADO MUNICIPAL
DESENHISTA: ARQ. ANTONIO ESTERTELLI NETO LAMUNHA
PROJETO: PROJETO DE DETALHAMENTO DE MOBILIÁRIO MERCADO MUNICIPAL

ESCALA: Como no original
FASE: DATA: 02/2022
DESENHISTA: ARQ. WELDER MARTINS TEDESCHI
DATA: 02/2022
PROPRIETÁRIO: PREFEITURA MUNICIPAL DE BACABAL

AUTOR DO PROJETO: ARQ. WELDER MARTINS TEDESCHI
PROJETO: PROJETO DE DETALHAMENTO DE MOBILIÁRIO MERCADO MUNICIPAL
DESENHISTA: ARQ. ANTONIO ESTERTELLI NETO LAMUNHA
PROPRIETÁRIO: PREFEITURA MUNICIPAL DE BACABAL

IDENTIFICAÇÃO: PROJETO DE DETALHAMENTO DE MOBILIÁRIO MERCADO MUNICIPAL
INDEPED: TRAVESSA DA MANHUEIRA, BACABAL-MA
TÍTULO: PRATELEIRA HORTIFRUTI



PREFEITURA MUNICIPAL DE BACABAL
Bacabal

P.F. Nº: 1002/02/2022
 Proc. nº: 1002/02/2022
 Rubrica:

PREFEITURA MUNICIPAL DE BACABAL 02/2022

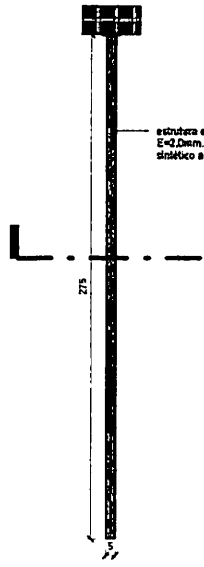

estrutura em tubo industrial, em aço, DIM 5,0x5,0cm, E=2,0mm, acabamento em pintura com tinta esmalte sintético acetinado, cor verde

1 PLANTA BAIXA - DIVISÓRIA HORTIFRUTI
1:20

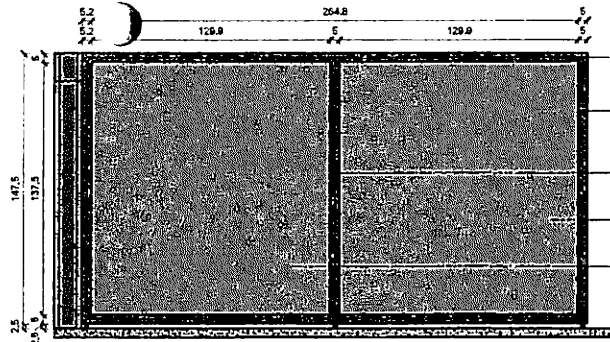

estrutura em tubo industrial, em aço, DIM 5,0x5,0cm, E=2,0mm, acabamento em pintura com tinta esmalte sintético acetinado, cor verde
estrutura em tubo industrial, em aço, DIM 5,0x5,0cm, E=2,0mm, acabamento em pintura com tinta esmalte sintético acetinado, cor verde
estrutura em tubo industrial, em aço, DIM 5,0x5,0cm, E=2,0mm, acabamento em pintura com tinta esmalte sintético acetinado, cor verde
chapa de aço galvanizado, E=1,5mm, acabamento em pintura com tinta esmalte sintético acetinado, cor preto
chapa de aço galvanizado, E=1,5mm, acabamento em pintura com tinta esmalte sintético acetinado, cor preto

2 VISTA FRONTAL - DIVISÓRIA HORTIFRUTI
1:20

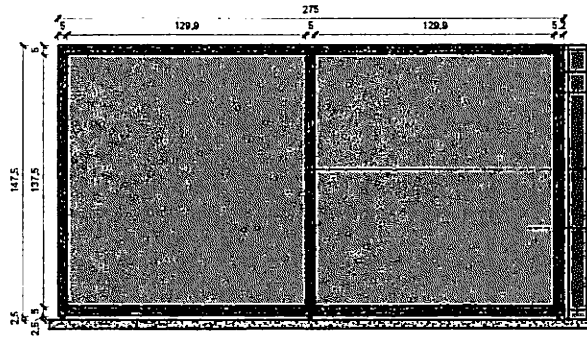

estrutura em tubo industrial, em aço, DIM 5,0x5,0cm, E=2,0mm, acabamento em pintura com tinta esmalte sintético acetinado, cor verde
estrutura em tubo industrial, em aço, DIM 5,0x5,0cm, E=2,0mm, acabamento em pintura com tinta esmalte sintético acetinado, cor verde
estrutura em tubo industrial, em aço, DIM 5,0x5,0cm, E=2,0mm, acabamento em pintura com tinta esmalte sintético acetinado, cor verde
chapa de aço galvanizado, E=1,5mm, acabamento em pintura com tinta esmalte sintético acetinado, cor preto
estrutura em tubo industrial, em aço, DIM 5,0x5,0cm, E=2,0mm, acabamento em pintura com tinta esmalte sintético acetinado, cor verde

4 VISTA POSTERIOR - DIVISÓRIA HORTIFRUTI
1:20

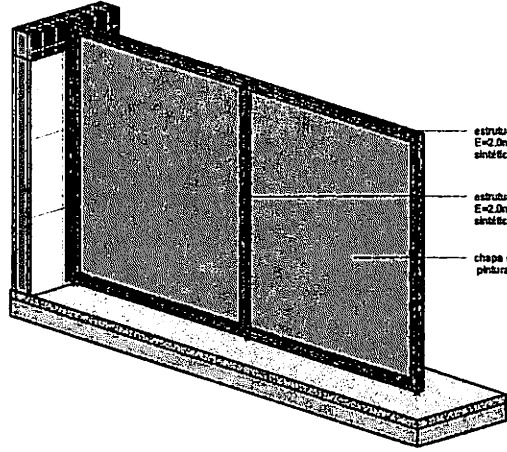

estrutura em tubo industrial, em aço, DIM 5,0x5,0cm, E=2,0mm, acabamento em pintura com tinta esmalte sintético acetinado, cor verde
estrutura em tubo industrial, em aço, DIM 5,0x5,0cm, E=2,0mm, acabamento em pintura com tinta esmalte sintético acetinado, cor verde
chapa de aço galvanizado, E=1,5mm, acabamento em pintura com tinta esmalte sintético acetinado, cor preto

6 VISTA VOLUMÉTRICA - DIVISÓRIA HORTIFRUTI

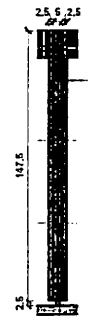

estrutura em tubo industrial, em aço, DIM 5,0x5,0cm, E=2,0mm, acabamento em pintura com tinta esmalte sintético acetinado, cor verde

3 VISTA LATERAL - DIVISÓRIA HORTIFRUTI
1:20

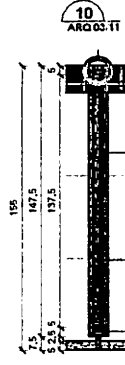

estrutura em tubo industrial, em aço, DIM 5,0x5,0cm, E=2,0mm, acabamento em pintura com tinta esmalte sintético acetinado, cor verde
chapa de aço galvanizado, E=1,5mm, acabamento em pintura com tinta esmalte sintético acetinado, cor preto
estrutura em tubo industrial, em aço, DIM 5,0x5,0cm, E=2,0mm, acabamento em pintura com tinta esmalte sintético acetinado, cor verde
estrutura em tubo industrial, em aço, DIM 5,0x5,0cm, E=2,0mm, acabamento em pintura com tinta esmalte sintético acetinado, cor verde

5 CORTE - DIVISÓRIA HORTIFRUTI
1:20

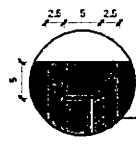

estrutura em tubo industrial, em aço, DIM 5,0x5,0cm, E=2,0mm, acabamento em pintura com tinta esmalte sintético acetinado, cor verde
elemento de fixação

10 DETALHAMENTO - DIVISÓRIA HORTIFRUTI
1:5

PREFEITURA MUNICIPAL DE BACABAL - MA
Fis. nº:
Proc. nº: 2002.02.1.0029
Rubrica:

PREFEITURA MUNICIPAL DE BACABAL ARQ 03/11

LEGENDA			
QUANTIDADE	DESCRIÇÃO	UNIDADE	VALOR UNITÁRIO (R\$)
01	ESTRUTURA EM TUBO INDUSTRIAL, EM AÇO, DIM 5,0x5,0cm, E=2,0mm, acabamento em pintura com tinta esmalte sintético acetinado, cor verde	1	
02	CHAPA DE AÇO GALVANIZADO, E=1,5mm, acabamento em pintura com tinta esmalte sintético acetinado, cor preto	1	

ESCALA: Cxto 1:20, ABEA
FASE: DATA 02/2011
DESENHO: DATA
ARQ. WELDER MARTINS TEIXEIRA CADARCELA
RESPONSÁVEL TÉCNICO
PROPRIETÁRIO: PREFEITURA MUNICIPAL DE BACABAL

IDENTIFICAÇÃO
PROJETO DE DETALHAMENTO DE MOBILIÁRIO
MERCADO MUNICIPAL
ENDEREÇO: TRAVESSA DA MANGUEIRA, ENCABAL - MA
TÍTULO: DIVISÓRIA HORTIFRUTI



PREFEITURA
Bacabal

ESTE DESENHO NÃO PODE SER USADO, EXCETO NO LOCAL E PARA OS TERMIÇOS CONTRATUAIS

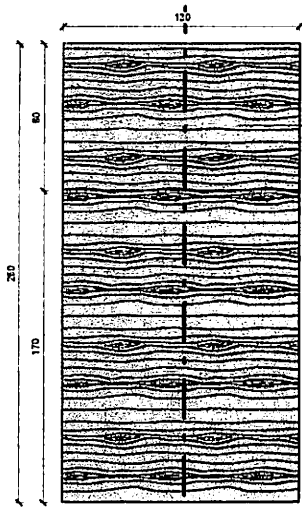

tampo em tábuas de madeira pinus, 2,5x30x100cm, mista ou equivalente da região - bruta, acabamento em pintura com aplicação de D1 demão de esmalte sintético sobre madeira - R1

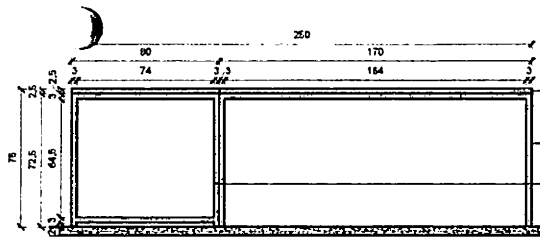

2 VISTA FRONTAL - MESA BANANA
1:20

estrutura em tubo industrial, em aço, DIM 5,0x3,0cm, E=2,0mm, acabamento em pintura com tinta esmalte sintético acetinado, cor preto
estrutura em tubo industrial, em aço, DIM 5,0x3,0cm, E=2,0mm, acabamento em pintura com tinta esmalte sintético acetinado, cor preto

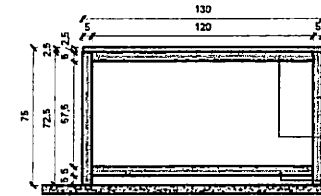

3 VISTA LATERAL ESQUERDA - MESA BANANA
1:20

tampo em tábuas de madeira pinus, 2,5x30x100cm, mista ou equivalente da região - bruta, acabamento em pintura com aplicação de D1 demão de esmalte sintético sobre madeira - R1
estrutura em tubo industrial, em aço, DIM 5,0x3,0cm, E=2,0mm, acabamento em pintura com tinta esmalte sintético acetinado, cor preto
estrutura em tubo industrial, em aço, DIM 5,0x3,0cm, E=2,0mm, acabamento em pintura com tinta esmalte sintético acetinado, cor preto

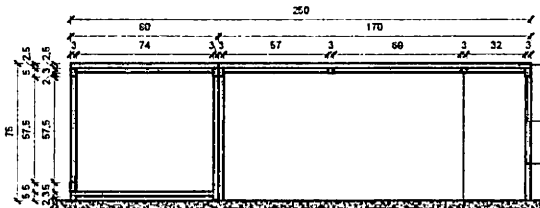

5 MESA BANANA - CORTE
1:20

tampo em tábuas de madeira pinus, 2,5x30x100cm, mista ou equivalente da região - bruta, acabamento em pintura com aplicação de D1 demão de esmalte sintético sobre madeira - R1
estrutura em tubo industrial, em aço, DIM 5,0x3,0cm, E=2,0mm, acabamento em pintura com tinta esmalte sintético acetinado, cor preto
estrutura em tubo industrial, em aço, DIM 5,0x3,0cm, E=2,0mm, acabamento em pintura com tinta esmalte sintético acetinado, cor preto

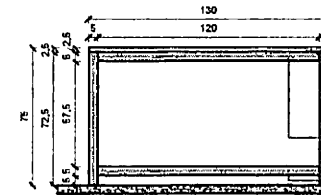

4 VISTA LATERAL DIREITA - MESA BANANA
1:20

tampo em tábuas de madeira pinus, 2,5x30x100cm, mista ou equivalente da região - bruta, acabamento em pintura com aplicação de D1 demão de esmalte sintético sobre madeira - R1
estrutura em tubo industrial, em aço, DIM 5,0x3,0cm, E=2,0mm, acabamento em pintura com tinta esmalte sintético acetinado, cor preto
estrutura em tubo industrial, em aço, DIM 5,0x3,0cm, E=2,0mm, acabamento em pintura com tinta esmalte sintético acetinado, cor preto

1 PLANTA BAIXA - MESA BANANA
1:20

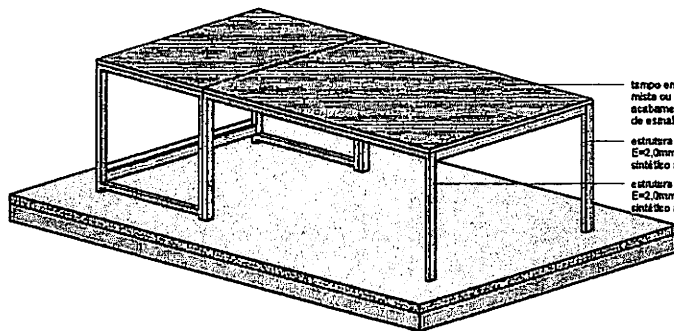

tampo em tábuas de madeira pinus, 2,5x30x100cm, mista ou equivalente da região - bruta, acabamento em pintura com aplicação de D1 demão de esmalte sintético sobre madeira - R1
estrutura em tubo industrial, em aço, DIM 5,0x3,0cm, E=2,0mm, acabamento em pintura com tinta esmalte sintético acetinado, cor preto
estrutura em tubo industrial, em aço, DIM 5,0x3,0cm, E=2,0mm, acabamento em pintura com tinta esmalte sintético acetinado, cor preto

6 VISTA VOLUMÉTRICA - MESA BANANA

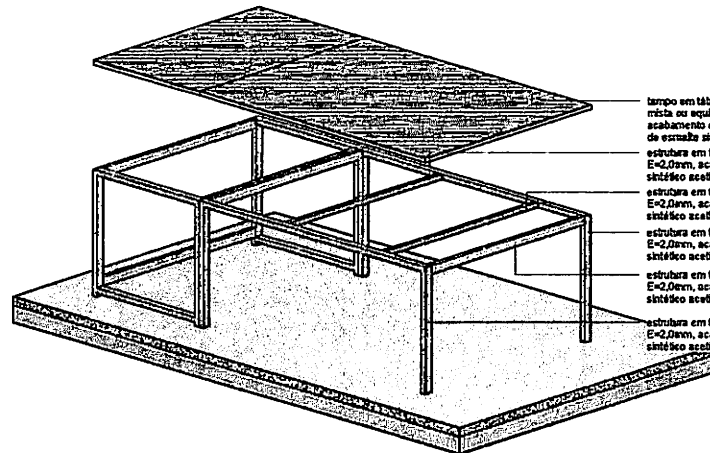

tampo em tábuas de madeira pinus, 2,5x30x100cm, mista ou equivalente da região - bruta, acabamento em pintura com aplicação de D1 demão de esmalte sintético sobre madeira - R1
estrutura em tubo industrial, em aço, DIM 5,0x3,0cm, E=2,0mm, acabamento em pintura com tinta esmalte sintético acetinado, cor preto
estrutura em tubo industrial, em aço, DIM 5,0x3,0cm, E=2,0mm, acabamento em pintura com tinta esmalte sintético acetinado, cor preto
estrutura em tubo industrial, em aço, DIM 5,0x3,0cm, E=2,0mm, acabamento em pintura com tinta esmalte sintético acetinado, cor preto
estrutura em tubo industrial, em aço, DIM 5,0x3,0cm, E=2,0mm, acabamento em pintura com tinta esmalte sintético acetinado, cor preto

7 VISTA VOLUMÉTRICA EXPLODIDA - MESA BANANA

PREFEITURA MUNICIPAL DE BACABAL - MA
Fis. nº: _____
Proc. nº: 100202/2022
Rubrica: _____

PREFEITURA MUNICIPAL DE BACABAL ARQ 04/11

LEGENDA				
QUANTIDADE	DESCRIÇÃO	UNIDADE	VALOR UNITÁRIO	VALOR TOTAL
01	MESA BANANA	UNID	100,00	100,00
01	MESA BANANA	UNID	100,00	100,00
01	MESA BANANA	UNID	100,00	100,00
01	MESA BANANA	UNID	100,00	100,00
01	MESA BANANA	UNID	100,00	100,00
01	MESA BANANA	UNID	100,00	100,00
01	MESA BANANA	UNID	100,00	100,00
01	MESA BANANA	UNID	100,00	100,00
01	MESA BANANA	UNID	100,00	100,00
01	MESA BANANA	UNID	100,00	100,00

ESPECIFICAÇÃO
APL. ANTONIO ESTEFANI G. NETO ARQ/04-11
APL. VILSON MARIANO TEIXEIRA ARQ/04-11
APL. LUIZ DE SOUZA SILVA ARQ/04-11
APL. FÁBIO FERREIRA ESTANISLAU ARQ/04-11
31/05/2022
EMP. CIVIL, TRF. EM GERAL, EA, TCM 01-104030-04
EMP. CIVIL, TRF. EM GERAL, EA, TCM 01-111100-03
EMP. CIVIL, TRF. EM GERAL, EA, TCM 01-111100-04
EMP. CIVIL, TRF. EM GERAL, EA, TCM 01-111100-05
EMP. CIVIL, TRF. EM GERAL, EA, TCM 01-111100-06
EMP. CIVIL, TRF. EM GERAL, EA, TCM 01-111100-07
EMP. CIVIL, TRF. EM GERAL, EA, TCM 01-111100-08
EMP. CIVIL, TRF. EM GERAL, EA, TCM 01-111100-09
EMP. CIVIL, TRF. EM GERAL, EA, TCM 01-111100-10

ESCALA 1:20
FASE
DATA 02/2022
DESENHO
ARQ. VILSON MARIANO TEIXEIRA ARQ/04-11

AUTOR DO PROJETO
APL. VILSON MARIANO TEIXEIRA ARQ/04-11
CO-AUTOR DO PROJETO (DETALHAMENTO)
APL. ANTONIO ESTEFANI G. NETO ARQ/04-11
RESPONSÁVEL TÉCNICO
PREFEITURA MUNICIPAL DE BACABAL

IDENTIFICAÇÃO
PROJETO DE DETALHAMENTO DE MOBILIÁRIO
MERCADO MUNICIPAL
ENDEREGO TRAVESSA DA MANUEIRA, BACABAL-MA
TÍTULO
MESA BANANA



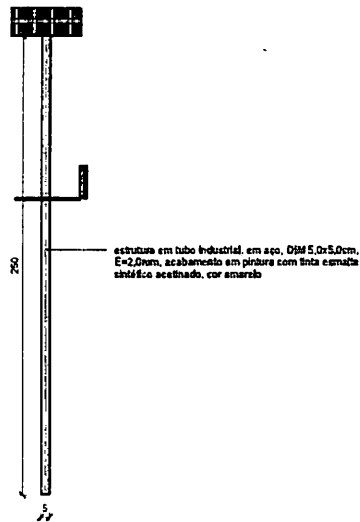

1 PLANTA BAIXA - DIVISÓRIA BANANA E FARINHA
1:20

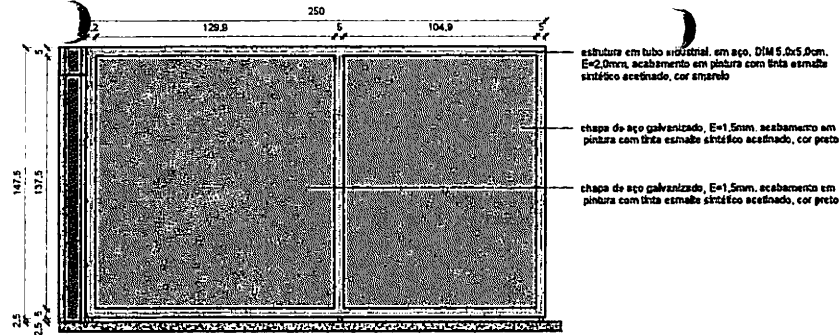

2 VISTA FRONTAL - DIVISÓRIA BANANA E FARINHA
1:20

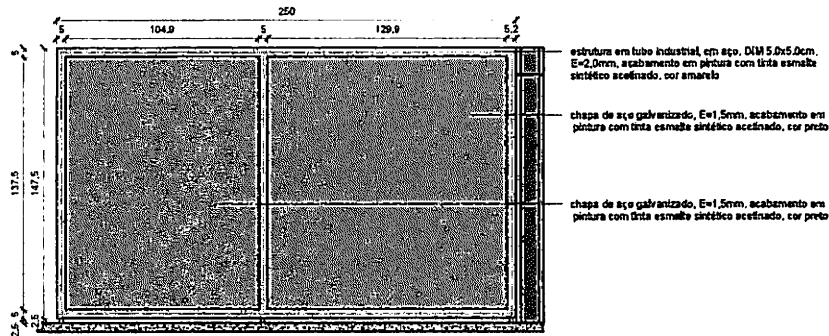

4 VISTA POSTERIOR - DIVISÓRIA BANANA E FARINHA
1:20

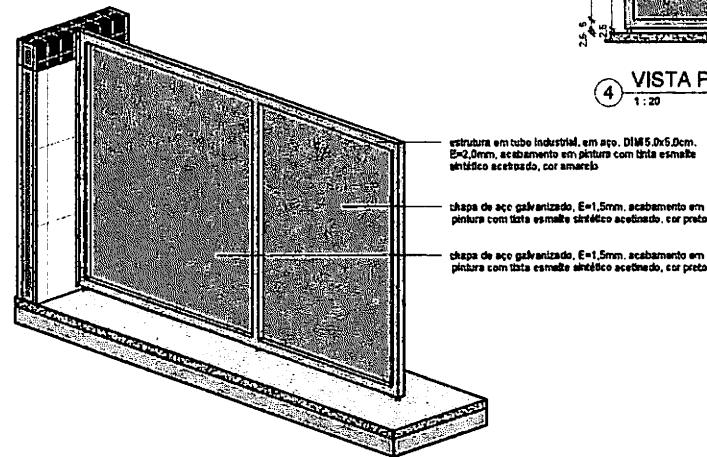

7 VISTA VOLUMÉTRICA - DIVISÓRIA BANANA E FARINHA

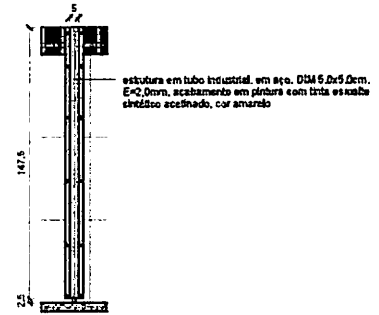

3 VISTA LATERAL - DIVISÓRIA BANANA E FARINHA
1:20

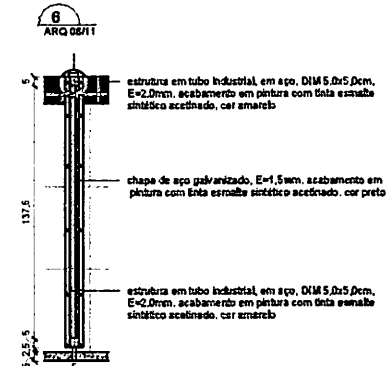

5 CORTE - DIVISÓRIA BANANA E FARINHA
1:20

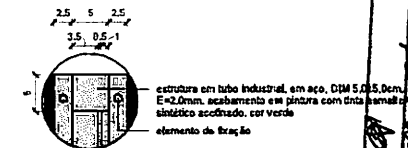

6 DETALHAMENTO - DIVISÓRIA BANANA E FARINHA
1:5

PREFEITURA MUNICIPAL DE BACABAL - MA
FIS. nº: _____
Proj. nº: 1002/2012
Rua: _____

PREFEITURA MUNICIPAL DE BACABAL ARQ 06/11

LEGENDA

DESCRIÇÃO	QUANTIDADE (UNID)	DESCRIÇÃO	QUANTIDADE (UNID)
ESTRUTURA EM TUBO INDUSTRIAL	02	CHAPA DE AÇO GALVANIZADO	11
CHAPA DE AÇO GALVANIZADO	02	CHAPA DE AÇO GALVANIZADO	11
CHAPA DE AÇO GALVANIZADO	02	CHAPA DE AÇO GALVANIZADO	11
CHAPA DE AÇO GALVANIZADO	02	CHAPA DE AÇO GALVANIZADO	11
CHAPA DE AÇO GALVANIZADO	02	CHAPA DE AÇO GALVANIZADO	11
CHAPA DE AÇO GALVANIZADO	02	CHAPA DE AÇO GALVANIZADO	11
CHAPA DE AÇO GALVANIZADO	02	CHAPA DE AÇO GALVANIZADO	11
CHAPA DE AÇO GALVANIZADO	02	CHAPA DE AÇO GALVANIZADO	11
CHAPA DE AÇO GALVANIZADO	02	CHAPA DE AÇO GALVANIZADO	11
CHAPA DE AÇO GALVANIZADO	02	CHAPA DE AÇO GALVANIZADO	11

ESQUEMA TÉCNICO
ARQ. WELLES MARTINS TEDESCHI JUNIOR
PROJ. Nº 1002/2012
DATA 02/2012

ESCALA: Como
FASE: ARQ. WELLES MARTINS TEDESCHI JUNIOR

AUTOR DO PROJETO
ARQ. WELLES MARTINS TEDESCHI JUNIOR
CO-AUTOR DO PROJETO (DETALHAMENTO)
ARQ. WELLES MARTINS TEDESCHI JUNIOR

IDENTIFICAÇÃO
PROJETO DE DETALHAMENTO DE MOBILIÁRIO
MERCADO MUNICIPAL
ENDEREÇO: TRAVESSA DA MANGUEIRA - BACABAL - MA
TÍTULO
DIVISÓRIA BANANA / FARINHA



PREFEITURA
Bacabal

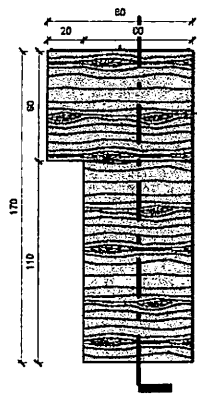

tampo em tábuas de madeira pinus, 2,5x30x100cm, mista ou equivalente da região - bruta, acabamento em pintura com aplicação de 01 demão de esmalte sintético sobre madeira - R1

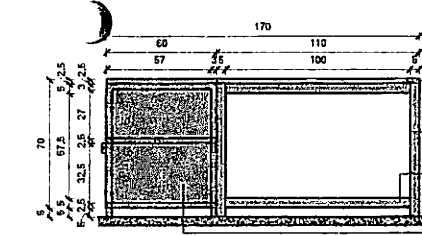

tampo em tábuas de madeira pinus, 2,5x30x100cm, mista ou equivalente da região - bruta, acabamento em pintura com aplicação de 01 demão de esmalte sintético sobre madeira - R1
estrutura em tubo industrial, em aço, DIM 5,0x3,0cm, E=2,0mm, acabamento em pintura com tinta esmalte sintético acetinado, cor preto
estruturas em tubo industrial, em aço, DIM 5,0x3,0cm, E=2,0mm, acabamento em tinta esmalte sintético acetinado, cor preto
chapa de aço galvanizado, E=1,5mm, acabamento em pintura com tinta esmalte sintético acetinado, cor preto

2 VISTA FRONTAL - MESA CHEIRO VERDE / TEMPERO SECO
1:20

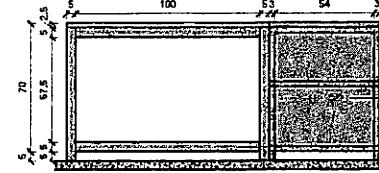

tampo em tábuas de madeira pinus, 2,5x30x100cm, mista ou equivalente da região - bruta, acabamento em pintura com aplicação de 01 demão de esmalte sintético sobre madeira - R1
chapa de aço galvanizado, E=1,5mm, acabamento em pintura com tinta esmalte sintético acetinado, cor preto
estrutura em tubo industrial, em aço, DIM 5,0x3,0cm, E=2,0mm, acabamento em pintura com tinta esmalte sintético acetinado, cor preto

5 VISTA POSTERIOR - MESA CHEIRO VERDE / TEMPERO SECO
1:20

1 PLANTA BAIXA - MESA CHEIRO VERDE / TEMPERO SECO
1:20

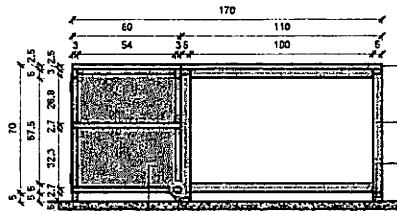

tampo em tábuas de madeira pinus, 2,5x30x100cm, mista ou equivalente da região - bruta, acabamento em pintura com aplicação de 01 demão de esmalte sintético sobre madeira - R1
estrutura em tubo industrial, em aço, DIM 5,0x3,0cm, E=2,0mm, acabamento em pintura com tinta esmalte sintético acetinado, cor preto
estrutura em tubo industrial, em aço, DIM 5,0x3,0cm, E=2,0mm, acabamento em pintura com tinta esmalte sintético acetinado, cor preto
chapa de aço galvanizado, E=1,5mm, acabamento em pintura com tinta esmalte sintético acetinado, cor preto

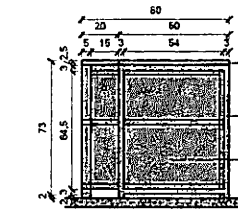

tampo em tábuas de madeira pinus, 2,5x30x100cm, mista ou equivalente da região - bruta, acabamento em pintura com aplicação de 01 demão de esmalte sintético sobre madeira - R1
estrutura em tubo industrial, em aço, DIM 5,0x3,0cm, E=2,0mm, acabamento em pintura com tinta esmalte sintético acetinado, cor preto
chapa de aço galvanizado, E=1,5mm, acabamento em pintura com tinta esmalte sintético acetinado, cor preto

3 VLD - MESA CHEIRO VERDE / TEMPERO SECO
1:20

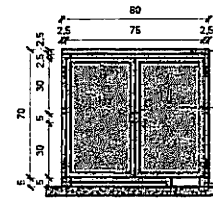

tampo em tábuas de madeira pinus, 2,5x30x100cm, mista ou equivalente da região - bruta, acabamento em pintura com aplicação de 01 demão de esmalte sintético sobre madeira - R1
chapa de aço galvanizado, E=1,5mm, acabamento em pintura com tinta esmalte sintético acetinado, cor preto
estrutura em tubo industrial, em aço, DIM 5,0x3,0cm, E=2,0mm, acabamento em pintura com tinta esmalte sintético acetinado, cor preto

4 VLE - MESA CHEIRO VERDE / TEMPERO SECO
1:20

6 CORTE - MESA CHEIRO VERDE / TEMPERO SECO
1:20

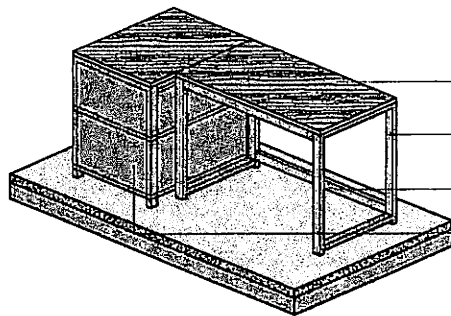

tampo em tábuas de madeira pinus, 2,5x30x100cm, mista ou equivalente da região - bruta, acabamento em pintura com aplicação de 01 demão de esmalte sintético sobre madeira - R1
estrutura em tubo industrial, em aço, DIM 5,0x3,0cm, E=2,0mm, acabamento em pintura com tinta esmalte sintético acetinado, cor preto
estrutura em tubo industrial, em aço, DIM 5,0x3,0cm, E=2,0mm, acabamento em pintura com tinta esmalte sintético acetinado, cor preto
chapa de aço galvanizado, E=1,5mm, acabamento em pintura com tinta esmalte sintético acetinado, cor preto

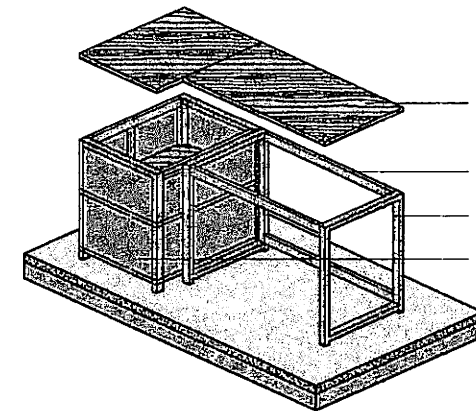

tampo em tábuas de madeira pinus, 2,5x30x100cm, mista ou equivalente da região - bruta, acabamento em pintura com aplicação de 01 demão de esmalte sintético sobre madeira - R1
estrutura em tubo industrial, em aço, DIM 5,0x3,0cm, E=2,0mm, acabamento em pintura com tinta esmalte sintético acetinado, cor preto
estrutura em tubo industrial, em aço, DIM 5,0x3,0cm, E=2,0mm, acabamento em pintura com tinta esmalte sintético acetinado, cor preto
chapa de aço galvanizado, E=1,5mm, acabamento em pintura com tinta esmalte sintético acetinado, cor preto

9 WV - MESA CHEIRO VERDE / TEMPERO SECO EXPLODIDO

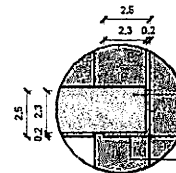

tampo em tábuas de madeira pinus, 2,5x30x100cm, mista ou equivalente da região - bruta, acabamento em pintura com aplicação de 01 demão de esmalte sintético sobre madeira - R1
apoio em chapa de aço galvanizado, E=1,5mm, acabamento em pintura com tinta esmalte sintético acetinado, cor preto

7 DET. - MESA CHEIRO VERDE / TEMPERO SECO
1:2

8 WV - MESA CHEIRO VERDE / TEMPERO SECO

LEGENDA			
DESCRIÇÃO	QUANTIDADE UNID	DESCRIÇÃO	QUANTIDADE UNID
MESA CHEIRO VERDE	02	MESA CHEIRO VERDE / TEMPERO SECO	12
PARTELETA HD PE PP (PVC)	09	CONTORN. LARGO VERDE / TEMPERO SECO	11
CHAVECIN HD PP (PVC)	03	MESA SAÍD. / LARGO E CHAVECIN BUBALO	27
MESA FANFARÁ	23	CONTORN. CA. 15 / LARGO E CHAVECIN BUBALO	19
MESA FANFARÁ	11	MESA VAREDEADES	31
CONTORN. BARRAS / FANFARÁ	27		

ED. ARQUITET. APL. ANTONIO ESTERFUTIG. METR. ANTONIO A. JARA. WELSER MARTINS TEXEIRA ARQ 07/11
APL. LANCE DE SOUZA SILVA ARQ 07/11
EMP. ENL. PONTA. TEXEIRA ARQ 07/11
EMP. ENL. PONTA. TEXEIRA ARQ 07/11
EMP. ENL. PONTA. TEXEIRA ARQ 07/11
EMP. ENL. PONTA. TEXEIRA ARQ 07/11
EMP. ENL. PONTA. TEXEIRA ARQ 07/11
EMP. ENL. PONTA. TEXEIRA ARQ 07/11
EMP. ENL. PONTA. TEXEIRA ARQ 07/11

ESCALA: Como projetado
FASE

DESENHO: ARQ. WELSER MARTINS TEXEIRA ARQ 07/11
DATA

AUTOR DO PROJETO: ARQ. WELSER MARTINS TEXEIRA ARQ 07/11
FASE

RESPONSÁVEL TÉCNICO

PROJETADO: ARQ. WELSER MARTINS TEXEIRA ARQ 07/11
PREF. MUNICIPAL DE BACABAL

PREFEITURA MUNICIPAL DE BACABAL ARQ 07/11

IDENTIFICAÇÃO
PROJETO DE DETALHAMENTO DE MOBILIÁRIO
MERCADO MUNICIPAL

ENDEREÇO: TRAVESSA DA MANGUEIRA, BACABAL-MA
TÍTULO:
MESA CHEIRO VERDE / TEMPERO SECO



PREFEITURA
Bacabal

PREFEITURA MUNICIPAL DE BACABAL - MA
Fis. nº:
Proc. nº:
Rubrica:
100.200/2020

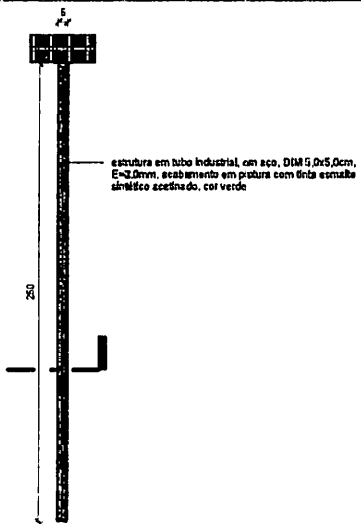

estrutura em tubo industrial, em aço, DIM 5,0x5,0cm, E=2,0mm, acabamento em pintura com tinta esmalte sintético acetinado, cor verde

1 PLANTA BAIXA - DIVISÓRIA CHEIRO VERDE / TEMPERO SECO
1:20

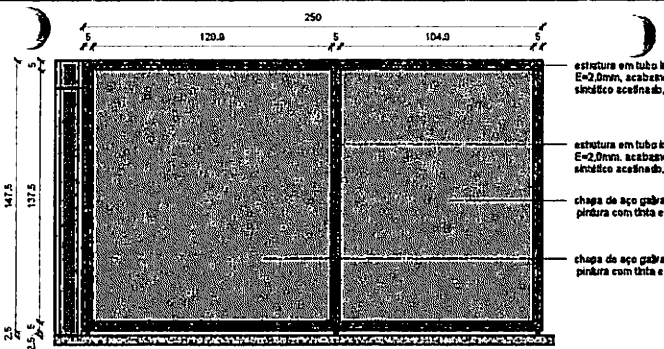

estrutura em tubo industrial, em aço, DIM 5,0x5,0cm, E=2,0mm, acabamento em pintura com tinta esmalte sintético acetinado, cor verde

estrutura em tubo industrial, em aço, DIM 5,0x5,0cm, E=2,0mm, acabamento em pintura com tinta esmalte sintético acetinado, cor verde

chapa de aço galvanizado, E=1,5mm, acabamento em pintura com tinta esmalte sintético acetinado, cor preto

2 VISTA FRONTAL - DIVISÓRIA CHEIRO VERDE / TEMPERO SECO
1:20

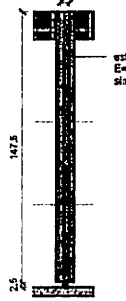

estrutura em tubo industrial, em aço, DIM 5,0x5,0cm, E=2,0mm, acabamento em pintura com tinta esmalte sintético acetinado, cor verde

3 VL - DIVISÓRIA CHEIRO VERDE / TEMPERO SECO
1:20

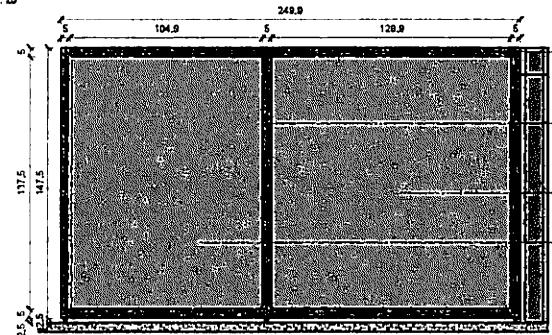

estrutura em tubo industrial, em aço, DIM 5,0x5,0cm, E=2,0mm, acabamento em pintura com tinta esmalte sintético acetinado, cor verde

estrutura em tubo industrial, em aço, DIM 5,0x5,0cm, E=2,0mm, acabamento em pintura com tinta esmalte sintético acetinado, cor verde

chapa de aço galvanizado, E=1,5mm, acabamento em pintura com tinta esmalte sintético acetinado, cor preto

chapa de aço galvanizado, E=1,5mm, acabamento em pintura com tinta esmalte sintético acetinado, cor preto

4 VISTA POSTERIOR - DIVISÓRIA CHEIRO VERDE / TEMPERO SECO
1:20

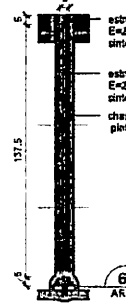

estrutura em tubo industrial, em aço, DIM 5,0x5,0cm, E=2,0mm, acabamento em pintura com tinta esmalte sintético acetinado, cor verde

estrutura em tubo industrial, em aço, DIM 5,0x5,0cm, E=2,0mm, acabamento em pintura com tinta esmalte sintético acetinado, cor verde

chapa de aço galvanizado, E=1,5mm, acabamento em pintura com tinta esmalte sintético acetinado, cor preto

5 CORTE - DIVISÓRIA CHEIRO VERDE / TEMPERO SECO
1:20

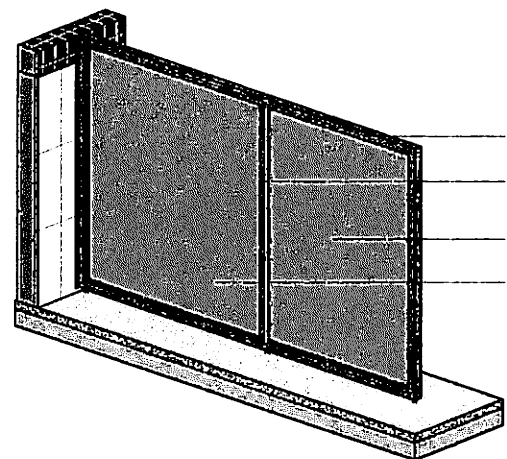

estrutura em tubo industrial, em aço, DIM 5,0x5,0cm, E=2,0mm, acabamento em pintura com tinta esmalte sintético acetinado, cor verde

estrutura em tubo industrial, em aço, DIM 5,0x5,0cm, E=2,0mm, acabamento em pintura com tinta esmalte sintético acetinado, cor verde

chapa de aço galvanizado, E=1,5mm, acabamento em pintura com tinta esmalte sintético acetinado, cor preto

chapa de aço galvanizado, E=1,5mm, acabamento em pintura com tinta esmalte sintético acetinado, cor preto

7 VISTA VOLUMÉTRICA - DIVISÓRIA CHEIRO VERDE / TEMPERO SECO

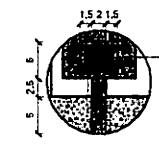

estrutura em tubo industrial, em aço, DIM 5,0x5,0cm, E=2,0mm, acabamento em pintura com tinta esmalte sintético acetinado, cor verde

6 DETALHAMENTO - DIVISÓRIA CHEIRO VERDE / TEMPERO SECO
1:5

PREFEITURA MUNICIPAL DE BACABAL AR 008/11

PREFEITURA MUNICIPAL DE BACABAL/MA
Fis. nº:
Proc. nº:
Rubrica: *[Handwritten Signature]*

LEGENDA			
QUANTIDADE	DESCRIÇÃO	UNIDADE	VALOR UNITÁRIO
01	ESTRUTURA EM TUBO INDUSTRIAL	MT	11
02	CHAPA DE AÇO GALVANIZADO	M ²	11
03	VIDRO	M ²	27
04	CHAPA DE AÇO GALVANIZADO	M ²	11
05	CHAPA DE AÇO GALVANIZADO	M ²	11

ESQUEMA TÉCNICO
APR. ANTONIO ESTEFANO G. NETO A. Nº 04/11
APR. LUCAS DE SOUZA SILVA Nº 01/11
CND. FRANCISCA TEREZINHA CAVALCANTE Nº 02/11
CND. TEREZINHA GONCALVES Nº 03/11
CND. VITOR LEONARDO Nº 04/11
CND. VITOR LEONARDO Nº 05/11
CND. VITOR LEONARDO Nº 06/11
CND. VITOR LEONARDO Nº 07/11
CND. VITOR LEONARDO Nº 08/11
CND. VITOR LEONARDO Nº 09/11
CND. VITOR LEONARDO Nº 10/11
CND. VITOR LEONARDO Nº 11/11
CND. VITOR LEONARDO Nº 12/11
CND. VITOR LEONARDO Nº 13/11
CND. VITOR LEONARDO Nº 14/11
CND. VITOR LEONARDO Nº 15/11
CND. VITOR LEONARDO Nº 16/11
CND. VITOR LEONARDO Nº 17/11
CND. VITOR LEONARDO Nº 18/11
CND. VITOR LEONARDO Nº 19/11
CND. VITOR LEONARDO Nº 20/11
CND. VITOR LEONARDO Nº 21/11
CND. VITOR LEONARDO Nº 22/11
CND. VITOR LEONARDO Nº 23/11
CND. VITOR LEONARDO Nº 24/11
CND. VITOR LEONARDO Nº 25/11
CND. VITOR LEONARDO Nº 26/11
CND. VITOR LEONARDO Nº 27/11
CND. VITOR LEONARDO Nº 28/11
CND. VITOR LEONARDO Nº 29/11
CND. VITOR LEONARDO Nº 30/11
CND. VITOR LEONARDO Nº 31/11
CND. VITOR LEONARDO Nº 32/11
CND. VITOR LEONARDO Nº 33/11
CND. VITOR LEONARDO Nº 34/11
CND. VITOR LEONARDO Nº 35/11
CND. VITOR LEONARDO Nº 36/11
CND. VITOR LEONARDO Nº 37/11
CND. VITOR LEONARDO Nº 38/11
CND. VITOR LEONARDO Nº 39/11
CND. VITOR LEONARDO Nº 40/11
CND. VITOR LEONARDO Nº 41/11
CND. VITOR LEONARDO Nº 42/11
CND. VITOR LEONARDO Nº 43/11
CND. VITOR LEONARDO Nº 44/11
CND. VITOR LEONARDO Nº 45/11
CND. VITOR LEONARDO Nº 46/11
CND. VITOR LEONARDO Nº 47/11
CND. VITOR LEONARDO Nº 48/11
CND. VITOR LEONARDO Nº 49/11
CND. VITOR LEONARDO Nº 50/11
CND. VITOR LEONARDO Nº 51/11
CND. VITOR LEONARDO Nº 52/11
CND. VITOR LEONARDO Nº 53/11
CND. VITOR LEONARDO Nº 54/11
CND. VITOR LEONARDO Nº 55/11
CND. VITOR LEONARDO Nº 56/11
CND. VITOR LEONARDO Nº 57/11
CND. VITOR LEONARDO Nº 58/11
CND. VITOR LEONARDO Nº 59/11
CND. VITOR LEONARDO Nº 60/11
CND. VITOR LEONARDO Nº 61/11
CND. VITOR LEONARDO Nº 62/11
CND. VITOR LEONARDO Nº 63/11
CND. VITOR LEONARDO Nº 64/11
CND. VITOR LEONARDO Nº 65/11
CND. VITOR LEONARDO Nº 66/11
CND. VITOR LEONARDO Nº 67/11
CND. VITOR LEONARDO Nº 68/11
CND. VITOR LEONARDO Nº 69/11
CND. VITOR LEONARDO Nº 70/11
CND. VITOR LEONARDO Nº 71/11
CND. VITOR LEONARDO Nº 72/11
CND. VITOR LEONARDO Nº 73/11
CND. VITOR LEONARDO Nº 74/11
CND. VITOR LEONARDO Nº 75/11
CND. VITOR LEONARDO Nº 76/11
CND. VITOR LEONARDO Nº 77/11
CND. VITOR LEONARDO Nº 78/11
CND. VITOR LEONARDO Nº 79/11
CND. VITOR LEONARDO Nº 80/11
CND. VITOR LEONARDO Nº 81/11
CND. VITOR LEONARDO Nº 82/11
CND. VITOR LEONARDO Nº 83/11
CND. VITOR LEONARDO Nº 84/11
CND. VITOR LEONARDO Nº 85/11
CND. VITOR LEONARDO Nº 86/11
CND. VITOR LEONARDO Nº 87/11
CND. VITOR LEONARDO Nº 88/11
CND. VITOR LEONARDO Nº 89/11
CND. VITOR LEONARDO Nº 90/11
CND. VITOR LEONARDO Nº 91/11
CND. VITOR LEONARDO Nº 92/11
CND. VITOR LEONARDO Nº 93/11
CND. VITOR LEONARDO Nº 94/11
CND. VITOR LEONARDO Nº 95/11
CND. VITOR LEONARDO Nº 96/11
CND. VITOR LEONARDO Nº 97/11
CND. VITOR LEONARDO Nº 98/11
CND. VITOR LEONARDO Nº 99/11
CND. VITOR LEONARDO Nº 100/11

ESCALA Como
FASE DATA 02/2011
DESENHO DATA
ARG. VITOR LEONARDO Nº 01/11

AUTOR DO PROJETO
ARG. VITOR LEONARDO Nº 01/11
CO-AUTOR DO PROJETO (DETALHAMENTO)
ARG. VITOR LEONARDO Nº 01/11
RESPONSÁVEL TÉCNICO
ARG. VITOR LEONARDO Nº 01/11
PREFEITURA MUNICIPAL DE BACABAL

IDENTIFICAÇÃO
PROJETO DE DETALHAMENTO DE MOBILIÁRIO
MERCADO MUNICIPAL
SUADECO TRAVESSA DA MANUEIRA BACABAL/MA
FUA-3
DIVISÓRIA CHEIRO VERDE / TEMPERO SECO



PREFEITURA
Bacabal

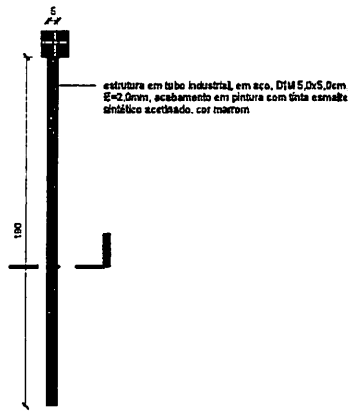

1 PLANTA BAIXA - DIVISÓRIA CAFÉ / LANCHE

estrutura em tubo industrial, em aço, DIM 5,0x5,0cm, E=2,0mm, acabamento em pintura com tinta esmalte sintético acetinado, cor marrom

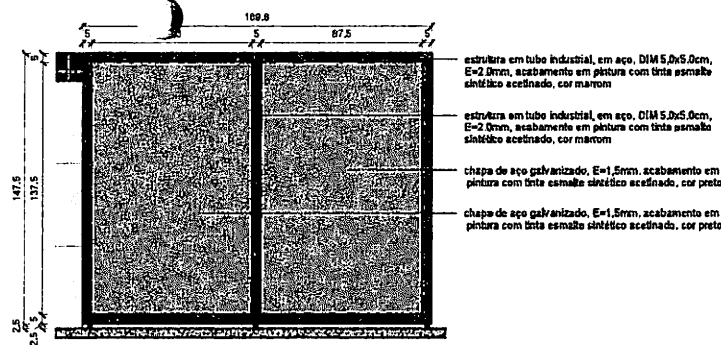

2 VISTA FRONTAL - DIVISÓRIA CAFÉ / LANCHE E CHURRASQUINHO

estrutura em tubo industrial, em aço, DIM 5,0x5,0cm, E=2,0mm, acabamento em pintura com tinta esmalte sintético acetinado, cor marrom

estrutura em tubo industrial, em aço, DIM 5,0x5,0cm, E=2,0mm, acabamento em pintura com tinta esmalte sintético acetinado, cor marrom

chapa de aço galvanizado, E=1,5mm, acabamento em pintura com tinta esmalte sintético acetinado, cor preto

chapa de aço galvanizado, E=1,5mm, acabamento em pintura com tinta esmalte sintético acetinado, cor preto

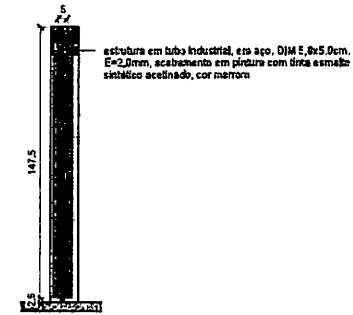

3 VISTA LATERAL - DIVISÓRIA CAFÉ / LANCHE E CHURRASQUINHO

estrutura em tubo industrial, em aço, DIM 5,0x5,0cm, E=2,0mm, acabamento em pintura com tinta esmalte sintético acetinado, cor marrom

estrutura em tubo industrial, em aço, DIM 5,0x5,0cm, E=2,0mm, acabamento em pintura com tinta esmalte sintético acetinado, cor marrom

chapa de aço galvanizado, E=1,5mm, acabamento em pintura com tinta esmalte sintético acetinado, cor preto

chapa de aço galvanizado, E=1,5mm, acabamento em pintura com tinta esmalte sintético acetinado, cor preto

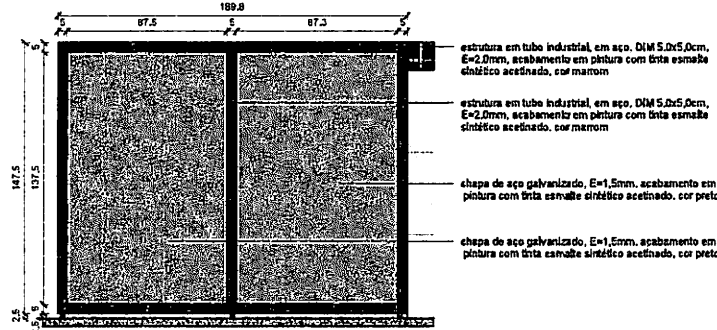

4 VISTA POSTERIOR - DIVISÓRIA CAFÉ / LANCHE E CHURRASQUINHO

estrutura em tubo industrial, em aço, DIM 5,0x5,0cm, E=2,0mm, acabamento em pintura com tinta esmalte sintético acetinado, cor marrom

estrutura em tubo industrial, em aço, DIM 5,0x5,0cm, E=2,0mm, acabamento em pintura com tinta esmalte sintético acetinado, cor marrom

chapa de aço galvanizado, E=1,5mm, acabamento em pintura com tinta esmalte sintético acetinado, cor preto

chapa de aço galvanizado, E=1,5mm, acabamento em pintura com tinta esmalte sintético acetinado, cor preto

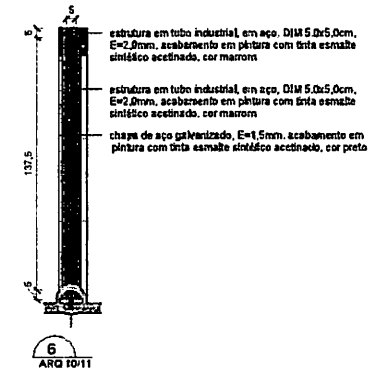

5 CORTE - DIVISÓRIA CAFÉ / LANCHE E CHURRASQUINHO

estrutura em tubo industrial, em aço, DIM 5,0x5,0cm, E=2,0mm, acabamento em pintura com tinta esmalte sintético acetinado, cor marrom

estrutura em tubo industrial, em aço, DIM 5,0x5,0cm, E=2,0mm, acabamento em pintura com tinta esmalte sintético acetinado, cor marrom

chapa de aço galvanizado, E=1,5mm, acabamento em pintura com tinta esmalte sintético acetinado, cor preto

chapa de aço galvanizado, E=1,5mm, acabamento em pintura com tinta esmalte sintético acetinado, cor preto

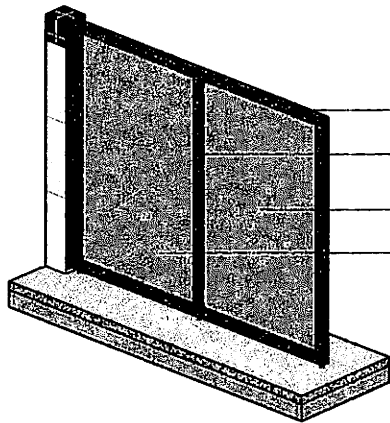

7 VISTA VOLUMÉTRICA - DIVISÓRIA CAFÉ / LANCHE E CHURRASQUINHO

estrutura em tubo industrial, em aço, DIM 5,0x5,0cm, E=2,0mm, acabamento em pintura com tinta esmalte sintético acetinado, cor marrom

estrutura em tubo industrial, em aço, DIM 5,0x5,0cm, E=2,0mm, acabamento em pintura com tinta esmalte sintético acetinado, cor marrom

chapa de aço galvanizado, E=1,5mm, acabamento em pintura com tinta esmalte sintético acetinado, cor preto

chapa de aço galvanizado, E=1,5mm, acabamento em pintura com tinta esmalte sintético acetinado, cor preto

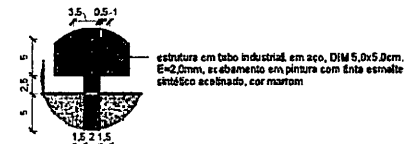

6 DETALHAMENTO - DIVISÓRIA CAFÉ / LANCHE E CHURRASQUINHO

estrutura em tubo industrial, em aço, DIM 5,0x5,0cm, E=2,0mm, acabamento em pintura com tinta esmalte sintético acetinado, cor marrom

PREFEITURA MUNICIPAL DE BACABAL - MA

PREFEITURA MUNICIPAL DE BACABAL - MA
 FLS. nº:
 Proc. nº:
 Rubrica:



PREFEITURA
Bacabal

LEGENDA			
DESCRIÇÃO	QUANTIDADE	UNIDADE	VALOR UNITÁRIO
ESTRUTURA EM TUBO INDUSTRIAL	43	M	12
CHAPA DE AÇO GALVANIZADO	42	M ²	11
CHAPA DE AÇO GALVANIZADO	42	M ²	22
CHAPA DE AÇO GALVANIZADO	20	M ²	18
CHAPA DE AÇO GALVANIZADO	11	M ²	31
CHAPA DE AÇO GALVANIZADO	27	M ²	

EMPRESA TÉCNICA
 ARQ. VILSON ESTERLINO NETO A.00014
 ARQ. WELBER MARTINS DE ARAÚJO A.00114
 ARQ. LANCE E SOUZA SILVA A.0200014
 ENQ. ENL. FERNANDO VILSON CAVALARI A.0200014
 ENQ. ENL. VITOR LEONARDO A.0200014
 ENQ. ENL. TARCISO GOMES FERREIRA A.0200014
 ENQ. ENL. ROSELIANNE A.0200014
 ENQ. ENL. LEONARDO A.0200014
 ENQ. ENL. DEIVALDO A.0200014
 ENQ. ENL. JORGE A.0200014
 ENQ. ENL. CARLOS A.0200014
 ENQ. ENL. TISSA A.0200014

ESCALA: C-1000
 FASE: DATA: 02/2022
 DESENHO: DATA: ARQ. WELBER MARTINS DE ARAÚJO A.00114

AUTOR DO PROJETO
 ARQ. WELBER MARTINS DE ARAÚJO A.00114
 CO-AUTOR DO PROJETO (DETALHAMENTO)
 ARQ. ANTONIO ESTERLINO NETO A.00014
 RESPONSÁVEL TÉCNICO
 PREFEITURA MUNICIPAL DE BACABAL

IDENTIFICAÇÃO
 PROJETO DE DETALHAMENTO DE MOBILIÁRIO
 MERCADO MUNICIPAL
 ENDEREÇO: TRAVESSA DA INDOZEIRA, BACABAL - MA
 TÍTULO:
 DIVISÓRIA CAFÉ / LANCHE E
 CHURRASQUINHO

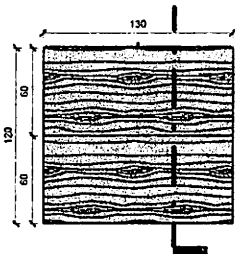

tampo em tábuas de madeira pinus, 2,5x30x100cm, mista ou equivalente da região - bruta, acabamento em pintura com aplicação de 01 demão de esmalte sintético sobre madeira - R1

1 PLANTA BAIXA - MESA VARIEADES
1 : 25

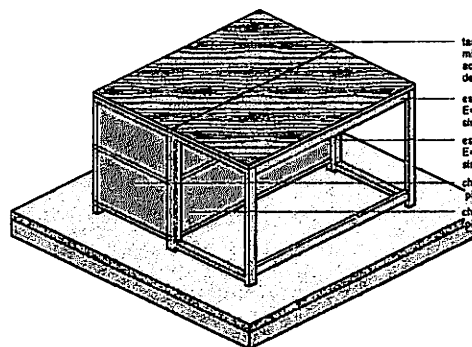

tampo em tábuas de madeira pinus, 2,5x30x100cm, mista ou equivalente da região - bruta, acabamento em pintura com aplicação de 01 demão de esmalte sintético sobre madeira - R1

estrutura em tubo industrial, em aço, DIM 5,0x3,0cm, E=2,0mm, acabamento em pintura com tinta esmalte sintético acetinado, cor preto

estrutura em tubo industrial, em aço, DIM 5,0x3,0cm, E=2,0mm, acabamento em pintura com tinta esmalte sintético acetinado, cor preto

chapa de aço galvanizado, E=1,5mm, acabamento em pintura com tinta esmalte sintético acetinado, cor preto

chapa de aço galvanizado, E=1,5mm, acabamento em pintura com tinta esmalte sintético acetinado, cor preto

7 VISTA VOLUMÉTRICA - MESA VARIEADES

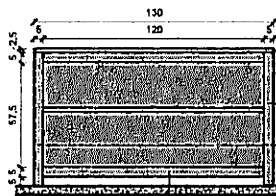

tampo em tábuas de madeira pinus, 2,5x30x100cm, mista ou equivalente da região - bruta, acabamento em pintura com aplicação de 01 demão de esmalte sintético sobre madeira - R1

estrutura em tubo industrial, em aço, DIM 5,0x3,0cm, E=2,0mm, acabamento em pintura com tinta esmalte sintético acetinado, cor preto

estrutura em tubo industrial, em aço, DIM 5,0x3,0cm, E=2,0mm, acabamento em pintura com tinta esmalte sintético acetinado, cor preto

estrutura em tubo industrial, em aço, DIM 5,0x3,0cm, E=2,0mm, acabamento em pintura com tinta esmalte sintético acetinado, cor preto

2 VISTA FRONTAL - MESA VARIEADES
1 : 20

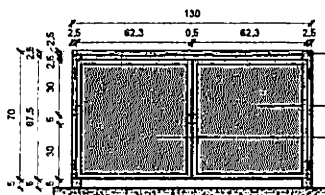

tampo em tábuas de madeira pinus, 2,5x30x100cm, mista ou equivalente da região - bruta, acabamento em pintura com aplicação de 01 demão de esmalte sintético sobre madeira - R1

porta em chapa de aço galvanizado, E=1,5mm, acabamento em pintura com tinta esmalte sintético acetinado, cor preto

porta em chapa de aço galvanizado, E=1,5mm, acabamento em pintura com tinta esmalte sintético acetinado, cor preto

3 VISTA POSTERIOR - MESA VARIEADES
1 : 20

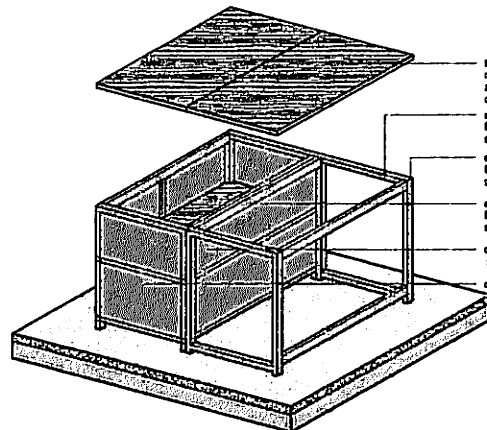

tampo em tábuas de madeira pinus, 2,5x30x100cm, mista ou equivalente da região - bruta, acabamento em pintura com aplicação de 01 demão de esmalte sintético sobre madeira - R1

estrutura em tubo industrial, em aço, DIM 5,0x3,0cm, E=2,0mm, acabamento em pintura com tinta esmalte sintético acetinado, cor preto

estrutura em tubo industrial, em aço, DIM 5,0x3,0cm, E=2,0mm, acabamento em pintura com tinta esmalte sintético acetinado, cor preto

estrutura em tubo industrial, em aço, DIM 5,0x3,0cm, E=2,0mm, acabamento em pintura com tinta esmalte sintético acetinado, cor preto

chapa de aço galvanizado, E=1,5mm, acabamento em pintura com tinta esmalte sintético acetinado, cor preto

chapa de aço galvanizado, E=1,5mm, acabamento em pintura com tinta esmalte sintético acetinado, cor preto

8 VISTA VOLUMÉTRICA - MESA VARIEADES EXPLODIDA

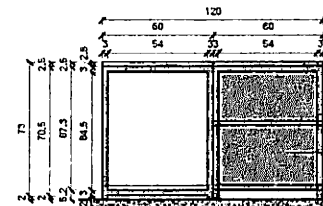

tampo em tábuas de madeira pinus, 2,5x30x100cm, mista ou equivalente da região - bruta, acabamento em pintura com aplicação de 01 demão de esmalte sintético sobre madeira - R1

estrutura em tubo industrial, em aço, DIM 5,0x3,0cm, E=2,0mm, acabamento em pintura com tinta esmalte sintético acetinado, cor preto

chapa de aço galvanizado, E=1,5mm, acabamento em pintura com tinta esmalte sintético acetinado, cor preto

estrutura em tubo industrial, em aço, DIM 5,0x3,0cm, E=2,0mm, acabamento em pintura com tinta esmalte sintético acetinado, cor preto

3 VISTA LATERAL DIREITA - MESA VARIEADES
1 : 20

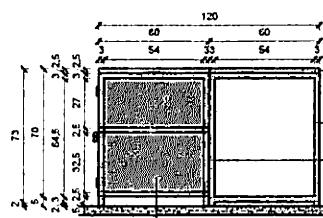

tampo em tábuas de madeira pinus, 2,5x30x100cm, mista ou equivalente da região - bruta, acabamento em pintura com aplicação de 01 demão de esmalte sintético sobre madeira - R1

estrutura em tubo industrial, em aço, DIM 5,0x3,0cm, E=2,0mm, acabamento em pintura com tinta esmalte sintético acetinado, cor preto

estrutura em tubo industrial, em aço, DIM 5,0x3,0cm, E=2,0mm, acabamento em pintura com tinta esmalte sintético acetinado, cor preto

chapa de aço galvanizado, E=1,5mm, acabamento em pintura com tinta esmalte sintético acetinado, cor preto

4 VISTA LATERAL ESQUERDA - MESA VARIEADES
1 : 20

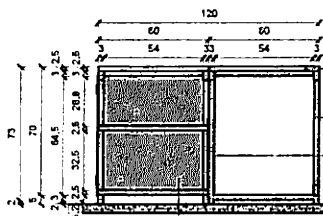

tampo em tábuas de madeira pinus, 2,5x30x100cm, mista ou equivalente da região - bruta, acabamento em pintura com aplicação de 01 demão de esmalte sintético sobre madeira - R1

estrutura em tubo industrial, em aço, DIM 5,0x3,0cm, E=2,0mm, acabamento em pintura com tinta esmalte sintético acetinado, cor preto

estrutura em tubo industrial, em aço, DIM 5,0x3,0cm, E=2,0mm, acabamento em pintura com tinta esmalte sintético acetinado, cor preto

chapa de aço galvanizado, E=1,5mm, acabamento em pintura com tinta esmalte sintético acetinado, cor preto

6 CORTE - MESA VARIEADES
1 : 20

LEGENDA			
QUANTIDADE	DESCRIÇÃO	UNIDADE	VALOR UNITÁRIO (R\$)
01	MESA VARIEADES	UN	11
01	MATERIAL PARA MONTAGEM	UN	11
01	DESCRIÇÃO: CHAPA VERDE 170X70X0,5	UN	22
01	DESCRIÇÃO: CHAPA VERDE 170X70X0,5	UN	18
01	DESCRIÇÃO: CHAPA VERDE 170X70X0,5	UN	11
01	DESCRIÇÃO: CHAPA VERDE 170X70X0,5	UN	27

Escala Como		ÁREA	
FASE	INDICADO	DATA	02/2022
DESENHO	DATA	02/2022	
ARG. PR. 3ER MANTING TEREZINHA	CAU/40754		

IDENTIFICAÇÃO
 PROJETO DE DETALHAMENTO DE MOBILIÁRIO
 MERCADO MUNICIPAL
 SUBPROJETO TRAVESSA DA MANGUEIRA, ENCAVAL - MA
 TÍTULO
 MESA VARIEADES



Proc. nº: 100202/2022
 Rubrica: [Signature]

PREFEITURA MUNICIPAL DE BACABAL AR 11/11

PREFEITURA MUNICIPAL DE BACABAL - MA

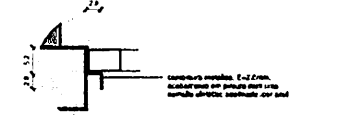
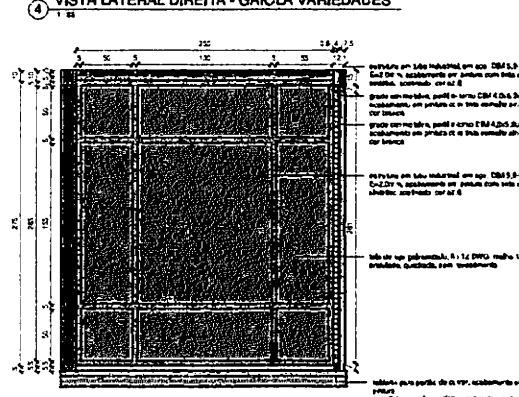
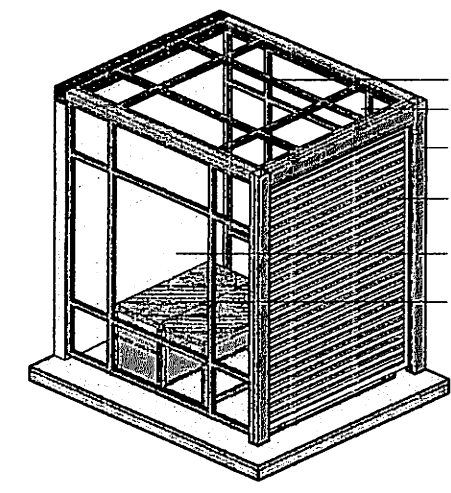
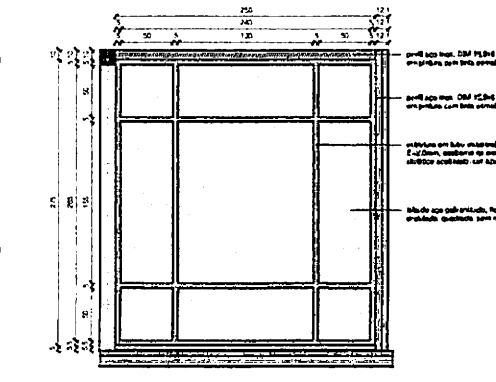
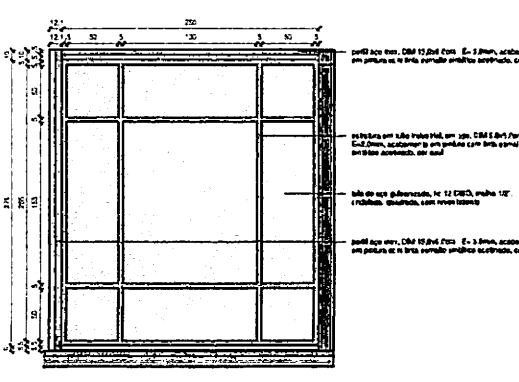
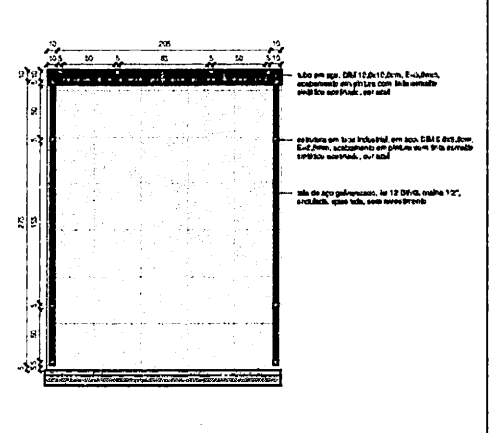
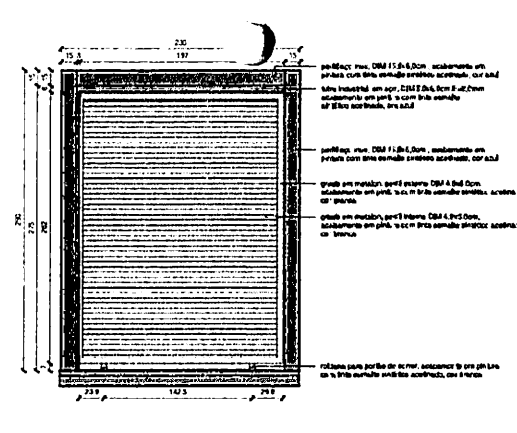
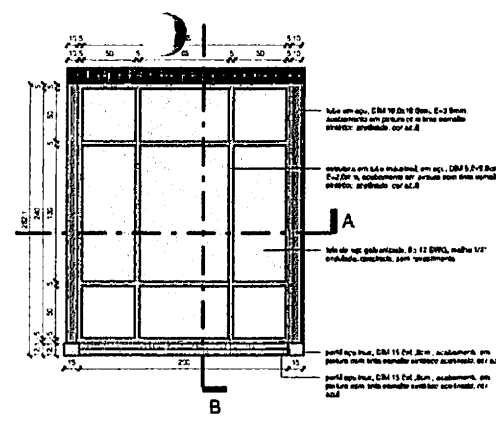
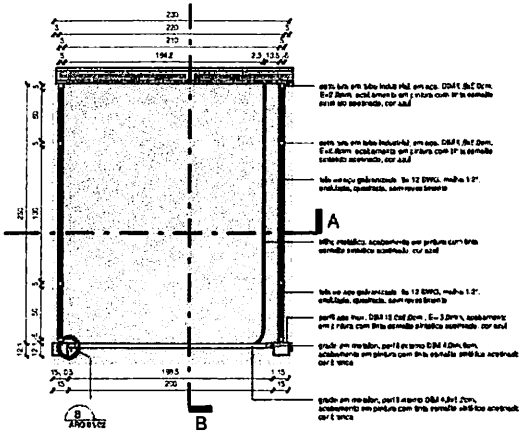

PREFEITURA MUNICIPAL DE BACABAL - MA
 FLS. nº: _____
 Proc. nº: 100202/2022
 Rubrica: _____

DEPARTAMENTO MUN. ENGENHARIA E ARQUITETURA
 MERCADO MUNICIPAL
 PREFEITURA MUNICIPAL DE BACABAL
 ARQ 01/02

SERVIÇO DE EXECUÇÃO DE OBRAS DE RECONSTRUÇÃO DO MERCADO MUNICIPAL DE BACABAL - MA PROJETO DE DETALHAMENTO DE MOBILIÁRIO MERCADO MUNICIPAL	LOCAL DO PROJETO BACABAL - MA DATA DO PROJETO 10/02/2022	TÍTULO MOBILIÁRIO PARA O MERCADO MUNICIPAL DE BACABAL - MA	
--	---	---	--

PREFEITURA MUNICIPAL DE BACABAL
Fls. nº:
Proc. nº:
Rubrica:

1002 de 2021

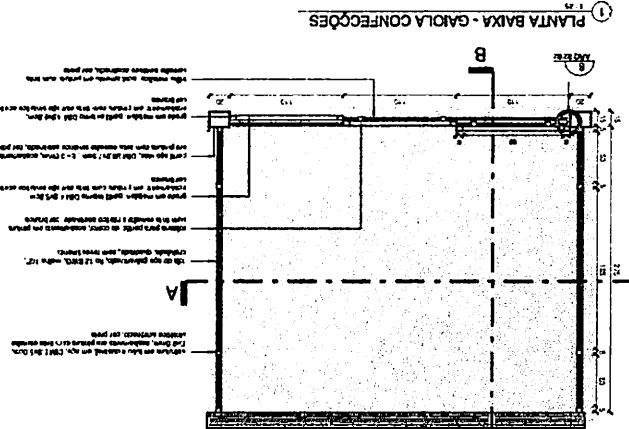
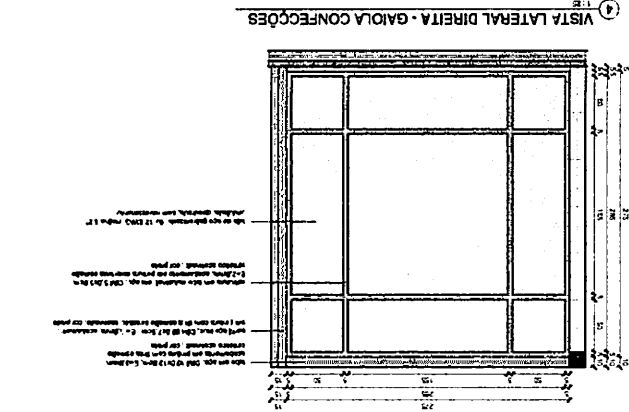
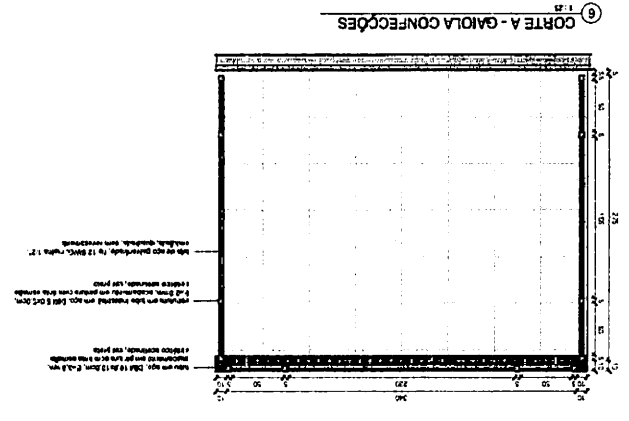
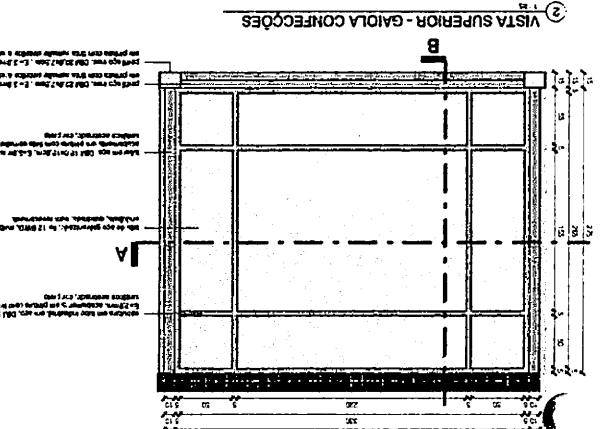
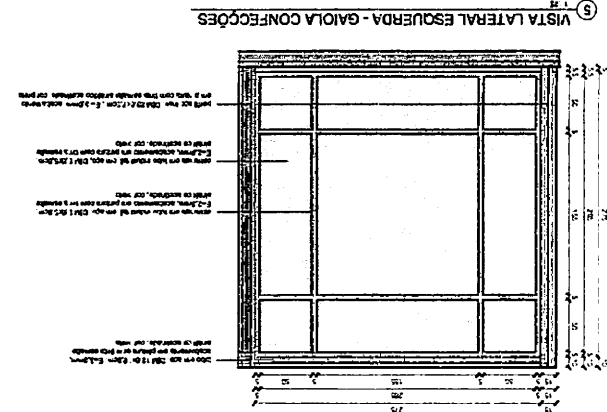
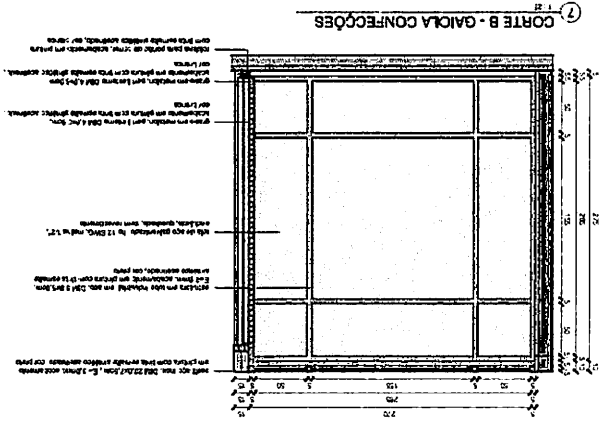
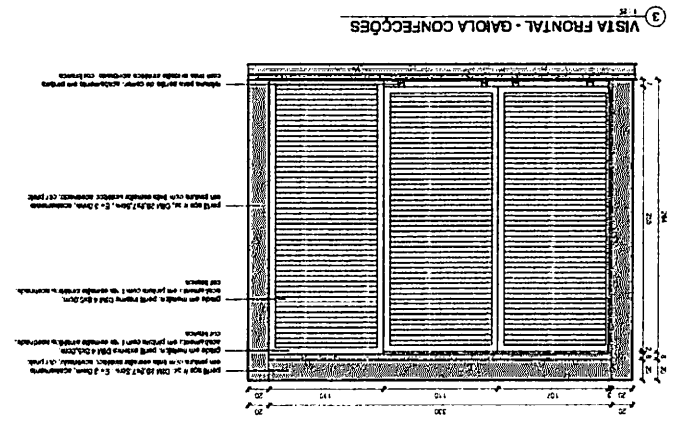
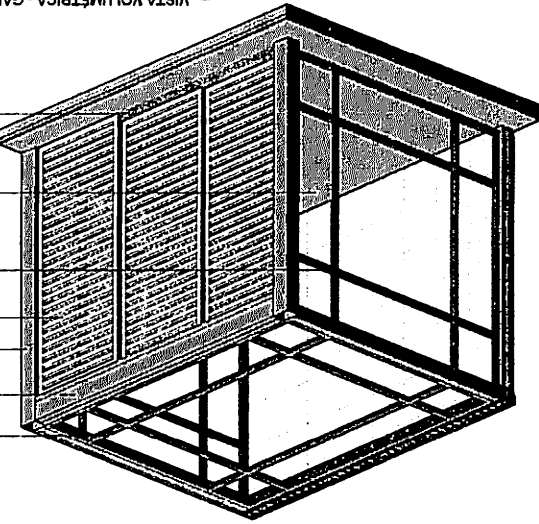



- 2.1 Vinculam-se ao presente Contrato, independentemente de transcrição, o Edital do **PREGÃO ELETRÔNICO n.º X-X/20XX** e seus anexos, e a Proposta de Preços da **CONTRATADA**.

CLÁUSULA TERCEIRA - DA EXECUÇÃO DO OBJETO

- 3.1 O serviço deverá ocorrer em até **30 (trinta) dias corridos**, após o recebimento da Ordem de Serviço ou Instrumento Equivalente no **"Endereço da Secretaria Municipal"**;
- 3.2 O serviço a ser prestado estará sujeito à variação, conforme as necessidades da Administração Pública e a disponibilidade de recursos ou preço de oferta, por meio de Termo Aditivo, obedecido os limites legais.

CLÁUSULA QUARTA - DOS PREÇOS

- 4.1 A **CONTRATANTE** em cumprimento ao disposto na presente cláusula pagará à **CONTRATADA** pelo Serviço do objeto deste contrato, o Valor Global de R\$,
(...extenso...);
- 4.2 O cronograma de desembolso será realizado em única etapa no valor de cada objeto, durante a vigência do contrato, nos termos da alínea "b", inciso XIV do art. 40, da Lei Federal n.º 8.666/93;
- 4.3 No valor acima estão incluídas todas as despesas ordinárias diretas e indiretas decorrentes da execução contratual, inclusive tributos e/ou impostos, encargos sociais, trabalhistas, previdenciários, fiscais e comerciais incidentes, taxa de administração, frete, seguro e outros necessários ao cumprimento integral do objeto da contratação.

CLÁUSULA QUINTA - DO FATURAMENTO E PAGAMENTO

- 5.1 O preço pactuado no item 4.1 será pago até o **30º (trigésimo) dia**, do Serviço do objeto, após a liberação do pedido, com a apresentação da nota fiscal/fatura devidamente atestada pelo(a) **"Secretaria Municipal"**, acompanhada das certidões abaixo:
- a) Para com a **Fazenda Federal**, por meio da **Certidão Negativa de Débitos ou Certidão Positiva com efeito de Negativa, de Tributos e Contribuições Federais e à Dívida Ativa da União**, assim como a regularidade das contribuições previdenciárias e de terceiros conforme Portaria PGFN/RFB nº 1751, de 02 de outubro de 2014, emitida pela Secretaria da Receita Federal, da sede ou domicílio do licitante;
- b) Para com a **Fazenda Estadual**, por meio de **Certidão Negativa de Débitos ou Certidão Positiva com efeitos de Negativa**, expedida pelo Estado do domicílio ou sede da empresa licitante, comprovando a regularidade para com a Fazenda Estadual e **Certidão Negativa ou Certidão Positiva com efeitos de Negativa, quanto à Dívida Ativa do Estado**, expedida pelo Estado do domicílio ou sede da



empresa licitante, comprovando a regularidade para com a Fazenda Estadual, da sede ou domicílio do licitante;

- c) Para com a **Fazenda Municipal**, por meio de **Certidão Negativa de Débitos ou Certidão Positiva com efeitos de Negativa**, relativa à atividade econômica, expedida pelo Município do domicílio ou sede do licitante, comprovando a regularidade para com a Fazenda Municipal e Certidão Negativa ou **Certidão Positiva com efeitos de Negativa, quanto à Dívida Ativa do Município**, expedida pelo Município do domicílio ou sede do licitante, comprovando a regularidade para com a Fazenda Municipal, da sede ou domicílio do licitante;
- d) **Certificado de Regularidade de Situação do FGTS - CRF**, emitido pela Caixa Econômica Federal - CEF, comprovando a regularidade perante o Fundo de Garantia por Tempo de Serviço;
- e) Para com a **Justiça Trabalhista**, por meio de **Certidão Negativa de Débitos Trabalhistas**, expedida pelo Tribunal Superior do Trabalho;
- f) A nota fiscal deverá ser apresentada, com até 48 (quarenta e oito) horas de antecedência, da data do pagamento;
- g) O pagamento do objeto deste contrato, será efetuado, mediante crédito em conta corrente indicada pela **CONTRATADA**.

5.2 Nenhum pagamento será efetuado à **CONTRATADA** enquanto pendente de liquidação qualquer obrigação financeira que lhe for imposta, em virtude de penalidade ou inadimplência, sem que isso gere direito ao pleito de reajustamento de preços ou correção monetária;

5.3 No valor a ser pago pelo serviço, compreende todos os serviços necessários à plena execução do objeto da Cláusula Terceira, abrangendo todas as despesas ao mesmo, concernentes diretas ou indiretas a materiais, mão de obra e encargos sociais, trabalhistas, previdenciários, impostos, taxas e licença, custos diretos, indiretos e, enfim, quaisquer outras, ainda que não citadas, sendo a única remuneração devida ao cumprimento das obrigações ora assumidas.

CLÁUSULA SEXTA - DA GARANTIA DE QUALIDADE

6.1 A **CONTRATADA** responderá pela qualidade do objeto, que deverá obedecer rigorosamente às regras contidas no **PREGÃO**;

6.2 O Serviço em desacordo com as disposições do presente contrato será devolvido à **CONTRATADA**, cabendo a esta providenciar substituição de acordo com as especificações contidas no Edital do **Pregão Eletrônico n.º X-X/20XX**, e seus anexos, sendo de sua inteira responsabilidade, todas as despesas de devolução e reposição, inclusive quanto ao novo prazo de entrega.



CLÁUSULA SÉTIMA - DAS ALTERAÇÕES

- 7.1 A **CONTRATANTE** poderá solicitar modificações, acréscimos ou no serviço do objeto deste contrato, desde que, após consulta à **CONTRATADA**, as mesmas sejam consideradas viáveis;
- 7.2 Eventuais alterações contratuais reger-se-ão pela disciplina do art. 65 da Lei Federal n.º 8.666/1993;
- 7.3 A **CONTRATADA** é obrigada a aceitar, nas mesmas condições contratuais, os acréscimos ou supressões que se fizerem necessários, até o limite de 25% (vinte e cinco por cento) do valor inicial atualizado do contrato;
- 7.3.1 As modificações que implicarem em aumento do preço pactuado na Cláusula Quarta, não excederão a 25% (vinte e cinco por cento) do referido preço.
- 7.4 Se tais modificações ou alterações repercutirem no preço pactuado na Cláusula Quarta ou no prazo do serviço será acordado ajuste apropriado, que deverá ser formalizado, através do Termo Aditivo, obedecendo ao prazo de convocação estipulado pela Administração, consoante o Art. 64, da Lei Federal n.º 8.666/93.

CLÁUSULA OITAVA - DA CESSÃO DO CONTRATO

- 8.1 A **CONTRATADA** não poderá subcontratar, ceder ou transferir, total ou parcialmente, o presente contrato.

CLÁUSULA NONA - DAS SANÇÕES ADMINISTRATIVAS

- 9.1 Sem prejuízo de outras sanções previstas no **EDITAL**, a empresa vencedora ficará sujeita às seguintes deliberações pelo inadimplemento:
- 9.1.1 Ressalvados os casos de força maior, ou fortuito devidamente comprovados, estará sujeita a **CONTRATADA** além das sanções previstas na Lei Federal n.º 8.666/93 e Lei Federal n.º 10.520/02, pelo descumprimento total ou parcial de qualquer das obrigações ora estabelecidas, as seguintes penalidades:
- 9.1.1.1 A não observância do prazo da execução do serviço pela **CONTRATADA**, implicará em multa moratória, não compensatória de 0,33% (trinta e três décimos por cento) por dia de atraso, sobre o valor total da Fatura, até o limite de 10% (dez por cento), independentemente das sanções legais, que possam ser aplicadas, de acordo com os Artigos 86, 87 e 88, da Lei Federal n.º 8.666/93, salvo se o prazo for prorrogado pela **CONTRATANTE**.

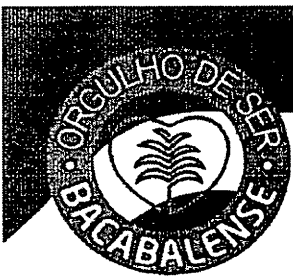

- 9.1.2 Findo o prazo de entrega do objeto do pregão pelo vencedor e não cumprida a obrigação, sem apresentação de justificativa coerente, o empenho e outros atos expedidos pela **Prefeitura Municipal de Bacabal/MA**, serão tornados sem efeito;
- 9.1.3 A aplicação das multas dar-se-á cumulativamente, à medida que cada cláusula deixar de ser cumprida;
- 9.1.4 As multas estabelecidas nesta cláusula serão consideradas dívida líquida e certa e deverão ser pagas em até **30 (trinta) dias**, contados da sua cobrança, decorrido este prazo, tais multas serão descontadas de qualquer importância devida à **CONTRATADA**, ou ainda, cobradas judicialmente, servindo para tanto o presente instrumento como título executivo extrajudicial;
- 9.1.5 Pela inexecução total ou parcial do contrato, a **Prefeitura Municipal de Bacabal/MA** poderá, além da aplicação das multas previstas nos itens anteriores, aplicar as penalidades de advertência e suspensão temporária de participação em licitações, além do impedimento do contrato;
- 9.1.6 O valor da multa, será descontado de qualquer fatura ou crédito existente em favor da **CONTRATADA**, perante a **Prefeitura Municipal de Bacabal/MA**, nenhum pagamento será realizado à **CONTRATADA** que tenha sido multada, antes de pagar ou relevada multa.

CLÁUSULA DÉCIMA - DAS OBRIGAÇÕES DA CONTRATANTE E CONTRATADA

10.1 A **CONTRATADA** obriga-se a:

- 10.1.1 A **CONTRATADA** é responsável exclusiva pelo serviço do objeto constante da Cláusula Primeira combinada com a Terceira, respondendo diretamente pelos danos que por si, seus prepostos ou empregados causarem, por dolo ou culpa a **Prefeitura Municipal de Bacabal/MA**, ou a terceiros;
- 10.1.2 Os danos e prejuízos serão ressarcidos a **CONTRATANTE**, no prazo máximo de 48 (quarenta e oito) horas, contadas da notificação administrativa à **CONTRATADA**, sob pena de multa;
- 10.1.3 De acordo com o disposto neste contrato e a fim de atender ao bom desempenho das obrigações pactuadas, a **CONTRATADA** obriga-se a entregar a **CONTRATANTE**, o objeto de forma regular na mesma quantidade contratada;
- 10.1.4 Fornecer o objeto mencionado na Cláusula Primeira, objeto deste contrato, em conformidade com as normas, recomendações expedidas pela **CONTRATANTE** e especificações constantes de sua proposta, que fará parte integrante deste instrumento;

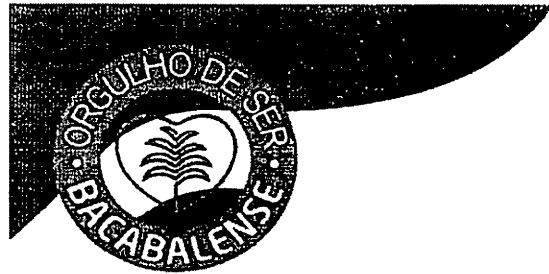

10.1.5 A **CONTRATADA** obriga-se a fornecer o objeto licitado de acordo com as especificações constantes no **Termo de Referência (ANEXO I) do Edital do Pregão Eletrônico n.º X-X/20XX**.

10.2 A **CONTRATANTE** obriga-se a:

10.2.1 Exigir que a **CONTRATADA**, fornecer o objeto em estrita obediência ao previsto no edital;

10.2.2 Aplicar as penalidades à **CONTRATADA** pela inobservância das disposições contidas no documento contratual;

10.2.3 Conferir e atestar a fatura emitida pela **CONTRATADA**, e após constatar o fiel cumprimento do serviço do objeto, providenciar o competente pagamento;

10.2.4 Comunicar à **CONTRATADA**, todo e qualquer problema referente ao contrato, ficando aquela obrigada a reparar aquilo que foi denunciado, sem ônus a **CONTRATANTE**;

10.2.5 Glosar as faturas correspondente(s) ao(s) serviço(s) prestado.

CLÁUSULA DÉCIMA PRIMEIRA - DA RESCISÃO

11.1 O contrato poderá ser rescindido unilateralmente pela **CONTRATANTE**, independentemente de qualquer aviso, ou comunicação judicial ou extrajudicial, nos seguintes casos:

11.1.1 Inadimplemento de qualquer cláusula deste contrato;

11.1.2 Falência ou recuperação judicial, insolvência ou dissolução judicial ou extrajudicial;

11.1.3 Subcontratação, cessão ou transferência, total ou parcial, do presente contrato;

11.1.4 Quando as multas aplicadas atingirem 20% (vinte por cento) do valor estimado do contrato devidamente ajustado;

11.1.5 Recusa na substituição dos materiais, rejeitados pela **CONTRATANTE**.

11.2 Ocorrendo rescisão do contrato por inadimplência da **CONTRATADA**, fica assegurada a **CONTRATANTE** o direito de imitir-se liminarmente na posse do produto já pago, que esteja sob a guarda ou em poder da **CONTRATADA**, e de ceder o contrato a quem entender, independentemente de qualquer consulta ou interferência da **CONTRATADA**:

11.2.1 Rescindindo o contrato nos termos previstos nesta cláusula, a **CONTRATANTE** pagará à **CONTRATADA** o saldo porventura existente pelos



materiais já entregues, deduzida as multas e despesas decorrentes da inadimplência, ou a **CONTRATADA** restituirá à **CONTRATANTE** às importâncias já recebidas;

- 11.2.2** A inexecução total ou parcial do presente contrato enseja a sua rescisão, com as consequências contratuais e as previstas em lei ou regulamento.

CLÁUSULA DÉCIMA SEGUNDA – DOS ÔNUS FISCAIS E LEGAIS

- 12.1** O preço estabelecido no item 4.1, inclui todos os tributos incidentes sobre o objeto deste contrato. Quaisquer tributos ou encargos legais que após a assinatura deste contrato venham a ser criados, bem como qualquer alteração dos existentes, inclusive sua extinção, que comprovadamente reflitam no preço contratual, implicaram na sua revisão para mais ou para menos, conforme o caso;
- 12.2** Será de responsabilidade da **CONTRATADA** o recolhimento de todos os tributos, encargos e contribuições de qualquer natureza, inclusive para fiscais, de competência da União, dos Estados e dos Municípios, que incidam sobre o objeto do presente contrato;
- 12.3** A **CONTRATADA** responsabilizar-se-á pela devolução à **CONTRATANTE**, das importâncias referentes a ônus fiscais e legais não recolhidas, em decorrência da diminuição dos encargos tributários relativas ao objeto do presente contrato, proveniente da alteração de legislação pertinente;
- 12.4** Na hipótese de a **CONTRATANTE** vir a ser autuada, notificada ou intimada, em virtude do não pagamento pela **CONTRATADA**, à época própria, de quaisquer encargos incidentes sobre o objeto deste contrato, assistir-lhe-á o direito de reter quaisquer pagamentos devido à **CONTRATADA** até que esta satisfaça integralmente a exigência formulada:
- 12.4.1** As importâncias retidas, na forma deste item, serão devolvidas sem correção.

CLÁUSULA DÉCIMA TERCEIRA – DO CASO FORTUITO OU DE FORÇA MAIOR

- 13.1** Quaisquer atrasos no cumprimento dos prazos estabelecidos ou infrações às disposições deste contrato pela **CONTRATADA**, somente serão considerados como excludentes de responsabilidade e multas contratuais, se resultarem de caso fortuito ou de força maior, desde que atinjam direta e comprovadamente, o objeto do presente contrato:
- 13.1.1** A **CONTRATADA** deverá comunicar por escrito e comprovar qualquer evento de caso fortuito ou de força maior, no prazo de 10 (dez) dias de sua ocorrência, sob pena de decair do direito de invocar o disposto no item 13.1;
- 13.1.2** Na ocorrência de caso fortuito ou de força maior, como tal reconhecido pela **CONTRATADA**, será concedida prorrogação nos prazos contratuais, a ser

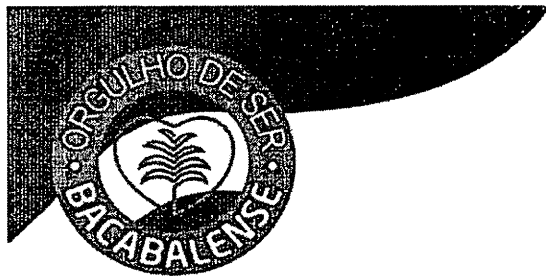

acordada entre as partes, para o restabelecimento das condições normais de serviço, desde que cumprida a formalidade do subitem anterior.

CLÁUSULA DÉCIMA QUARTA - DA DOTAÇÃO ORÇAMENTÁRIA

14.1 As despesas decorrentes da presente licitação correrão por conta dos recursos específicos consignados no orçamento da Prefeitura Municipal de Bacabal/MA:

02.07 - SECRETARIA MUNICIPAL DE AGRICULTURA

20.605.0022.2036 - MANUTENÇÃO DE MERCADOS, FEIRAS E MATADOURAS

3.3.90.39.00 - OUTROS SERVIÇOS DE TERCEIRO PESSOA JURIDICA

CLÁUSULA DÉCIMA QUINTA - DO PRAZO DE VIGÊNCIA CONTRATUAL

15.1 O presente contrato passa a vigorar da data de sua assinatura, e findará dia XX/XX/XXXX.

CLÁUSULA DÉCIMA SEXTA - DA FISCALIZAÇÃO

16.1 A fiscalização deste Contrato será efetuada por servidor **RODOLFO LIMA SOARES**, nomeado pela **Portaria nº 28/2021**, designado pelo **CONTRATANTE**, que poderá, a qualquer tempo, determinar o que for necessário à regularização das faltas ou defeitos observados, bem como propor a aplicação das penalidades previstas neste instrumento.

PARÁGRAFO PRIMEIRO - As ocorrências verificadas durante a execução deste Contrato serão registradas em relatório, cuja cópia será encaminhada à **CONTRATADA**, objetivando a imediata correção das irregularidades apontadas, sem **prejuízo** da plena responsabilidade da **CONTRATADA** perante o **CONTRATANTE**.

PARÁGRAFO SEGUNDO - A fiscalização não exclui nem reduz a responsabilidade da **CONTRATADA**, inclusive perante terceiros, por quaisquer irregularidades, imperfeições técnicas ou vícios no serviço, e na ocorrência destes, não implica corresponsabilidade do **CONTRATANTE** ou de seus agentes e prepostos.

CLÁUSULA DÉCIMA SÉTIMA - DAS COMUNICAÇÕES

17.1 Qualquer comunicação entre as partes a respeito do presente Contrato, só produzirá efeitos legais se processada por escrito, mediante protocolo ou outro meio de registro, que comprove a sua efetivação, não sendo consideradas comunicações verbais.

CLÁUSULA DÉCIMA OITAVA - DA HABILITAÇÃO

18.1 A **CONTRATADA** terá que manter durante a execução do Contrato, em compatibilidade com as obrigações por ela assumidas, as condições de habilitação e qualificação exigidas na licitação.

CLÁUSULA DÉCIMA NONA - DA PUBLICAÇÃO



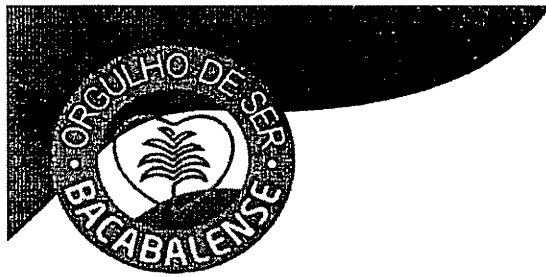

19.1 O extrato do presente Contrato será publicado pelo **CONTRATANTE** no Diário Oficial do Município, obedecendo ao disposto no parágrafo único art. 61 da Lei Federal n.º 8.666 de 21 de junho de 1993, e art. 4º da Lei Federal n.º 10.520, sendo a publicação condição indispensável à sua eficácia.

CLÁUSULA VIGÉSIMA - GARANTIA DE EXECUÇÃO

20.1 Não haverá exigência de garantia de execução para a presente contratação.

CLÁUSULA VIGÉSIMA PRIMEIRA - DAS DISPOSIÇÕES GERAIS

21.1 Todas as comunicações ou notificações relativas a este contrato serão enviadas para os endereços das partes constantes no preâmbulo deste contrato;

21.2 Todas as correspondências e acordos anteriores à data da assinatura deste contrato serão considerados sem efeito, e somente o estipulado no contrato e seus documentos têm validade para a execução do mesmo;

21.3 A **CONTRATADA** declara, neste ato, ter pleno conhecimento e compreensão das especificações técnicas, dos documentos e demais condições contratuais, não podendo, pois, em nenhuma circunstância, alegar o desconhecimento dos mesmos, para isentar-se de responsabilidade pela entrega incorreta do produto;

21.4 A tolerância ou o não exercício, pela **CONTRATANTE**, de quaisquer direitos a ela assegurados neste contrato ou na Legislação em geral, não importará em renovação ou renúncia a qualquer desses direitos, podendo a **CONTRATANTE** exercitá-los a qualquer tempo;

21.5 Aplica-se ao presente contrato, o estipulado nas Lei Federal n.º 8.666/93 e Lei Federal n.º 10.520/2002, para sua execução.

CLÁUSULA VIGÉSIMA SEGUNDA - DO FORO

22.1 As partes contratantes elegem o Foro da Comarca da Cidade de Bacabal/MA, com renúncia expressa a qualquer outro, por mais privilegiado que seja, para dirimir as questões decorrentes deste contrato e de sua execução;

E assim, por estarem de acordo, ajustadas e contratadas, após lido e achado conforme, as partes a seguir firmam o presente contrato em 2 (duas) vias de igual teor e forma, para um só efeito que os subscrevem.

Bacabal/MA, XX de XXXX de 20XX.

<<NOME DO TITULAR>>
<<Órgão Participante/Solicitante>>
Responsável Legal pela CONTRATANTE

<<REPRESENTANTE LEGAL>>
<<Cargo/Função>>
<<Nome da Empresa>>
Responsável Legal pela CONTRATADA





EDITAL DE LICITAÇÃO
PREGÃO ELETRÔNICO n.º 020/2022
PROCESSO ADMINISTRATIVO n.º 100202/2022

ANEXO III

MINUTA DE DECLARAÇÃO CONSOLIDADA

Ilmo. Sr.
Pregoeiro
Prefeitura Municipal de Bacabal
Bacabal - MA

DECLARAÇÃO CONSOLIDADA

Ref.: Pregão Eletrônico n.º 020/2022

Prezado(a) Senhor(a),

A _____(nome da empresa)_____, inscrita no CNPJ n.º _____, representada por seu/sua _____(cargo)____ o(a) Sr.(a) _____ portador(a) da Carteira de Identidade n.º _____ e de CPF n.º _____:

I. **DECLARA**, para fins do disposto no inciso V do art. 27 da Lei Federal n.º 8.666 de 21 de junho de 1993, acrescido pela Lei n.º 9.854 de 27 de outubro de 1999, que não emprega menor de dezoito anos em trabalho noturno, perigoso ou insalubre e não emprega menor de dezesseis anos.

Ressalva: emprega menor, a partir de 14 (quatorze) anos, na condição de aprendiz .
(Observação: em caso afirmativo, assinalar a ressalva acima).

II. **DECLARA**, ainda que a empresa será excluída das vedações constantes do § 4º do Art. 3º da Lei Complementar n.º 123, de 14 de dezembro de 2006.

III. **DECLARA**, sob as penas da Lei, nos termos do art. 4º, inciso VII, da Lei nº 10.520/02 que cumprimos plenamente os requisitos de habilitação estabelecidos no edital da licitação acima identificada.

IV. **DECLARA**, sob as penas da Lei, que até esta data não há contra si, qualquer outro fato que na forma da lei e do Edital, a impeça de participar desta licitação. E, por ser a expressão da verdade, firma a presente.

V. **DECLARA**, que possui as condições necessárias ao cumprimento do objeto Edital referente ao **Pregão Eletrônico n.º 020/2022**, estando ciente de todas as exigências relativas ao mesmo;

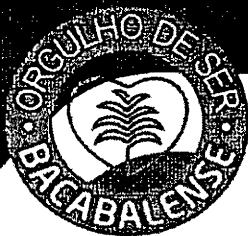

PREFEITURA MUNICIPAL DE BACABAL-MA

Fls. n.º _____

Proc. n.º 100202/2022

Rubrica: _____ 

VI. **DECLARA**, que o **REGIME TRIBUTÁRIO** da licitante é:

- Simples Nacional;
- Lucro Real;
- Lucro Presumido;
- Outro: _____.

VII. **DECLARA** que a licitante é **ENQUADRADA** como:

- Microempreendedor Individual (MEI);
- Microempresa (ME);
- Empresa de Pequeno Porte (EPP);
- Cooperativa (COOP), somente as de consumo, em conformidade com o art. 3º, § 4º, inciso VI da Lei Complementar nº 123/2006;
- Normal.

VIII. **DECLARAMOS**, ainda, estar ciente das **SANÇÕES** que lhe poderão ser impostas, conforme disposto no respectivo Edital e no art. 299 do Código Penal, na hipótese de falsidade da presente declaração.

.....(.....), de de 20XX.

.....
(nome, cargo, assinatura do representante legal da proponente,
em papel timbrado da empresa, devidamente identificado)

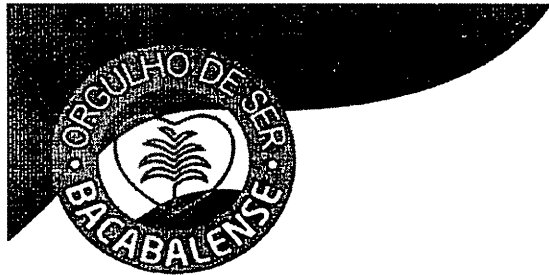

PREFEITURA MUNICIPAL DE BACABAL-MA

Fls. n.º _____

Proc. n.º 100202/2022

Rubrica: _____

EDITAL DE LICITAÇÃO
PREGÃO ELETRÔNICO n.º 020/2022
PROCESSO ADMINISTRATIVO n.º 100202/2022

TERMO DE ENCERRAMENTO

Este volume do edital de licitação na modalidade **PREGÃO ELETRÔNICO n.º 020/2022**, possui **95 (noventa e cinco) páginas**, incluindo esta, numericamente ordenadas e assinadas por minha pessoa.

Bacabal, Estado do Maranhão, em 15 de março de 2022.

CARLOS HENRIQUE FERRO SOUSA
Pregoeiro da CPL/PMB